



# SINIFLANDIRICILAR İÇİN PARA BİNİCİLİK EL KİTABI

Engelli Sporcular için FEI Binicilik Yarışmaları

## Beşinci Basım Nisan 2017

Güncellemeler **16 Ocak 2023** ~~2023~~ **2024**'ten itibaren geçerlidir

Telif hakkı© ~~2022-2024~~ Federation Equestre Internationale

Çoğaltma hakları kesinlikle mahfuzdur

Fédération Equestre Internationale

Chemin de la Joliette 8

1006 Lausanne

İsviçre

t +41 21 310 47 47

f +41 21 310 47 60

e info@fei.org

[www.fei.org](http://www.fei.org)

## İçindekiler

ÖNSÖZ .....	3
TEŞEKKÜRLER .....	3
1. GİRİŞ.....	4
2. UYGUN ENGELLER.....	5
3. SPORCULAR İÇİN SEVİYELER VE PROFİLLER: PARA-BİNİCİLİK AT TERBİYESİ.....	6
4. SPORCULAR İÇİN SEVİYELER VE PROFİLLER: PARA ATLI ARABA SÜRME .....	9
5. SPORCU DEĞERLENDİRMELERİNİN YAPILMASI .....	11
6. SPORCUNUN TANITIMI VE MÜLAKAT .....	12
7. DEĞERLENDİRME İÇİN GEREKLİ EKİPMAN .....	12
8. SPORCU DEĞERLENDİRMESİ .....	13
9. SONUCUN BELİRLENMESİ .....	21
10. BAŞLANGIÇ PUANLARININ BELİRLENMESİ .....	22
11. PROFİLLERİN GRAFİK ŞEMASI .....	23
12. PROFİL TANIMI .....	25
13. HER BİR PROFİL İÇİN İZİN VERİLEN MAKSİMUM PUAN .....	34
14. ÇİFTE PROFİLLER .....	35
16. PARA BİNİCİLİK İÇİN TELAFİ EDİCİ YARDIMLAR .....	364
17. EKLER .....	42

## **ÖNSÖZ**

Sınıflandırıcılar için bu El Kitabı FEI Sınıflandırma Çalışma Grubu tarafından FEI Engelli Binicilik Teknik Komitesi ve FEI Sınıflandırıcıları ile birlikte düzenlenmiştir.

Bu El Kitabının içeriği FEI veya Uluslararası Engelli Olimpiyatları Komitesi (IPC) tarafından düzenlenmiş olan aşağıdaki belgeler kaynak alınarak yazılmıştır:

- FEI Sınıflandırma kuralları
- FEI Para At Terbiyesi Kuralları
- IPC Sporcu Sınıflandırma Kuralları (Kasım 2015)
- IPC Uygun Engeller için Uluslararası Standart (2015)
- IPC Sporcu Değerlendirmesi için Uluslararası Standart (2015)

FEI Sınıflandırıcılar için El Kitabı aşağıdakiler için geçerlidir:

- Bir Engelli Olimpiyatları disiplini olan Para At Terbiyesi için FEI Sınıflandırması amacıyla Sporcu Değerlendirmesi yapan sınıflandırma personeli.
- Bir Engelli Olimpiyatları disiplini olan Para Atlı Araba Sürme için FEI Sınıflandırması amacıyla Sporcu Değerlendirmesi yapan sınıflandırma personeli.

Ulusal Federasyonlar için Sınıflandırma amacıyla Sporcu Değerlendirmesi yapan Sınıflandırma personelinin bu prosedürü uygulaması önerilir.

## **TEŞEKKÜRLER**

Bu El Kitabında tanımlanmış olan Profil Sisteminin yazarı Dr Christine Meaden'e teşekkürlerimizi sunarız.

"Not: Bu El Kitabında Engelli Sporcular İçin At Terbiyesi terimi Para At Terbiyesi olarak kullanılacaktır"

## 1. GİRİŞ

Para Binicilik dallarında sınıflandırma Atlanta'daki Engelli Olimpiyatları öncesinde yapılmaya başlanmıştır. Profil Sistemi, Sınıflandırma amacıyla standart bir puanlama yöntemi geliştirmeyi amaçlayan (yayınlanmamış) PhD araştırma çalışmasının bir parçası olarak, 1990'larda Dr Christine Meaden (PhD) tarafından geliştirilmiştir. Dr Meaden'ın çalışmalarına bu El Kitabında tanımlanmış olan Profilin belirlenmesinde kullanılan başlangıç puanlarının geliştirilmesi için 4 yıllık bir süreçte toplanan veriler dahildir. Meaden Profil Belirleme sistemi o zamandan bu yana, yeni Profillerin eklenmesi ve başlangıç puanlarının sporun gerekliliklerini daha iyi bir şekilde yansıtmak üzere uyarlanması ile, iyileştirilmiş ve geliştirilmiştir. 2012'den bu yana başlangıç puanları üzerinde herhangi bir revizyon yapılmamıştır. ~~Bu versiyonda, Profil 7 ve Profil 13 için gövde puanlarındaki bir hata düzeltilmiştir.~~

Sakatlık bu El Kitabında tanımlanan şekilde değerlendirilmektedir. Meaden Profil Belirleme sistemi daha sonra sakatlıkların kolayca tanınan Profiller kapsamında sınıflandırılması ve bu Profillerin müsabaka için Seviyeler (Spor Sınıfı) şeklinde gruplanması için kullanılmıştır. Profiller çok yönlü ancak sıkı, kullanımı ve anlaşılması kolaydır ve spora özeldir. Hareket ve hareket kabiliyeti Profilleri vücudun işlevsel olan bölümünün kapasitesine dayalıdır.

Bu Sınıflandırma sistemi, aslında olduğundan daha fazla kapasiteye sahipmiş gibi gözükabilen, özellikle yetenekli bir Sporcu için dezavantajı olmayacaktır.

At Terbiyesi ve Atlı Araba Sürme karmaşık sporlardır. Her iki spor da, At ve binici veya At ve Sürücü şeklinde, iki Sporcunun bir bütün olarak yarıştığı temeline dayalıdır. Engelli Binicilik sporunda, Atlar da insanlar gibi farklı şekiller ve boyutlara ve farklı atletik kabiliyetlere sahiptir - ki bunların tümü binicinin Atın üzerindeki pozisyonunu etkileyebilir. Binicilik sporlarının amacı, ister At Terbiyesi hareketleri ya da ister Atlı Arabanın sürülmesi olsun, Binicinin veya Sürücünün istenilen görevi yerine getirebilmek için Atı etkilemek suretiyle becerilerini sergilemesidir.

Sporcuyu Engelli Binicilik açısından değerlendirirken, değerlendirmenin büyük bir bölümü biniş veya sürüş pozisyonunu taklit edecek şekilde oturur bir pozisyonda gerçekleştirilir. Bazı durumlarda Sporcunun Atın üzerinde iken dengesinin gözden geçirilmesi gerekli olabilse de, değerlendirme esnasında denge temsili bir biniş pozisyonunda (oturarak) yapılır.

Değerlendirme sırasında kaydedilen Engelin ~~ata binerken~~ ata binerken veya atlı araba sürerken görülen ile aynı olduğunun doğrulanması amacıyla, Sporcular Sınıflandırma Paneli tarafından ata binerken veya atlı araba sürerken gözlemlenmelidir.

Bazı Sporcular için bir Seviye ve Seviye Statüsü belirlenmeden önce spor ile bağlantılı özel görevler ve eylemlerin değerlendirilmesi gerekli olabilir (FEI Engelli Binici Sınıflandırma Kurallarına bakın).

Bu el kitabında ~~fiziksel~~ Fiziksel Engelleri olan Sporcular için Sporcu Değerlendirme süreci tanımlanmıştır

Görme Engeli için sınıflandırma bu tür bir değerlendirmeyi yapmak için gerekli akreditasyona sahip bir Sınıflandırma Paneli tarafından yapılmalıdır.

## 2. UYGUN ENGELLER

### 2.1 Para Binicilik sporu için Uygun Engeller.

<b>Engel</b>	<b>Açıklama</b>
<b>Bozulmuş kas gücü</b>	Örneğin omurga yaralanmaları, spina bifida veya çocuk felcinin yol açtığı, bir uzvun veya vücudun alt kısmının kasları gibi kaslar veya kas gruplarının ürettiği güçte azalma.
<b>Bozulmuş pasif hareket aralığı</b>	Bir veya daha fazla eklemdaki hareket aralığının, örneğin artirogripoz yüzünden, kalıcı olarak azalması. Eklem hipermobilitesi, eklem instabilitesi ve artrit gibi akut bozukluklar Uygun Engeller olarak kabul edilmez.
<b>Uzuv eksikliği</b>	Travma (örn. trafik kazası), hastalık (örn. kemik kanseri) veya konjenital uzuv eksikliğinin (örn. dismeli) sonucu olarak kemikler ya da eklemlerin tamamen veya kısmen yokluğu.
<b>Bacak uzunluğunda fark</b>	Bir bacadaki kemiğin konjenital bir bozukluk veya travma sonucunda kısalması.
<b>Boy kısalığı</b>	Örneğin akondroplazi veya büyüme hormonu disfonksiyonu dolayısıyla, üst veya alt uzuvlar veya gövdedeki kemiklerin anormal boyutlarına bağlı azalan boy uzunluğu.
<b>Hipertoni</b>	Serebral palsi, beyin hasarı veya multipl skleroz gibi nörolojik bir bozukluk dolayısıyla kas geriliminde anormal bir artış veya bir kasın gerilme kapasitesinde azalma.
<b>Ataksi</b>	Serebral palsi, beyin hasarı veya multipl skleroz gibi nörolojik bir bozukluk dolayısıyla kas hareketlerinde koordinasyonsuzluk.
<b>Atetoz</b>	Serebral palsi, beyin hasarı veya multipl skleroz gibi nörolojik bir bozukluk dolayısıyla, genellikle dengesiz, istemsiz hareketler ve simetrik bir duruşun muhafaza edilmesinde zorlukla karakterizedir.
<b>Görme Engeli (VI)</b>	Görme ya göz yapısının, optik sinirlerin ya da optik yolların, veya görme korteksinin Engelinden etkilenmiştir.

### 3. SPORCULAR İÇİN SEVİYELER VE PROFİLLER: PARA AT TERBİYESİ

Anahtar:

— Normal fonksiyon veya minimum dezavantaj	⊥ Uzun eksikliği	== Parezi veya
- - - Parezi	≡ Koordinasyonsuzluk	≡≡≡ Deformite
	≡≡≡ Ciddi koordinasyonsuzluk	♿ Tekerlekli sandalye

#### I. Seviye Para At Terbiyesi

I. Seviyedeki Sporcuların tüm uzuvlarını ve gövdelerini etkileyen ciddi Engelleri vardır. Sporcu genellikle tekerlekli sandalye kullanmaya ihtiyaç duyar. Düzensiz bir şekilde yürüyor olabilir. Gövde ve dengesi ciddi olarak engellidir.

Profiller: 1, 2, 3, 5, 7, 12a, 13

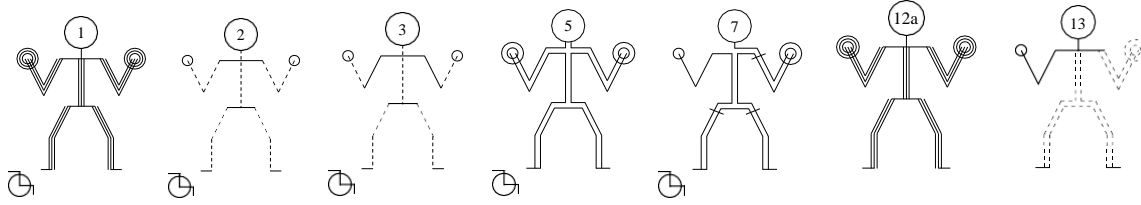

#### II. Seviye Para At Terbiyesi

II. Seviyedeki Sporcuların ya gövdelerinde ciddi bir Engel ve üst uzuvlarda minimum Engel ya da gövdede, üst ve alt uzuvlarda orta derecede Engel mevcuttur. Bu Seviyedeki Sporcuların çoğunluğu günlük yaşamlarında tekerlekli sandalye kullanır.

Profiller: 4, 6, 9, 10a, 11a, 12b, 31a

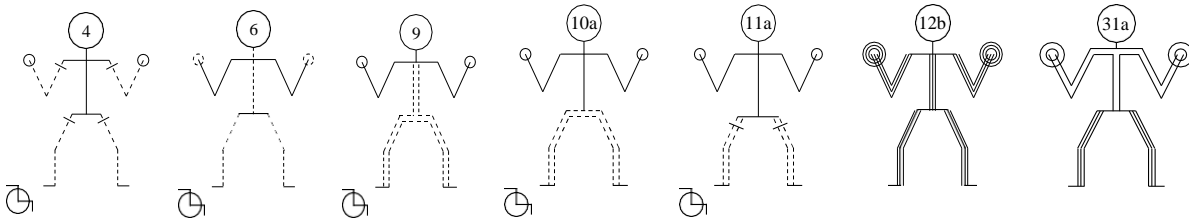

### III. Seviye Para At Terbiyesi

III. Seviyedeki Sporcuların her iki alt uzvunda ciddi Engeller ve gövdelerinde minimum seviyede veya sıfır seviyesinde Engel ya da alt ve üst uzuvlarında ve gövdelerinde orta derecede Engel mevcuttur. Bu Seviyedeki Sporcuların bazıları günlük yaşamlarında tekerlekli sandalye kullanabilir.

Profiller: 8, 10b, 11b, 14, 17a, 18a, 27, 31b, 32

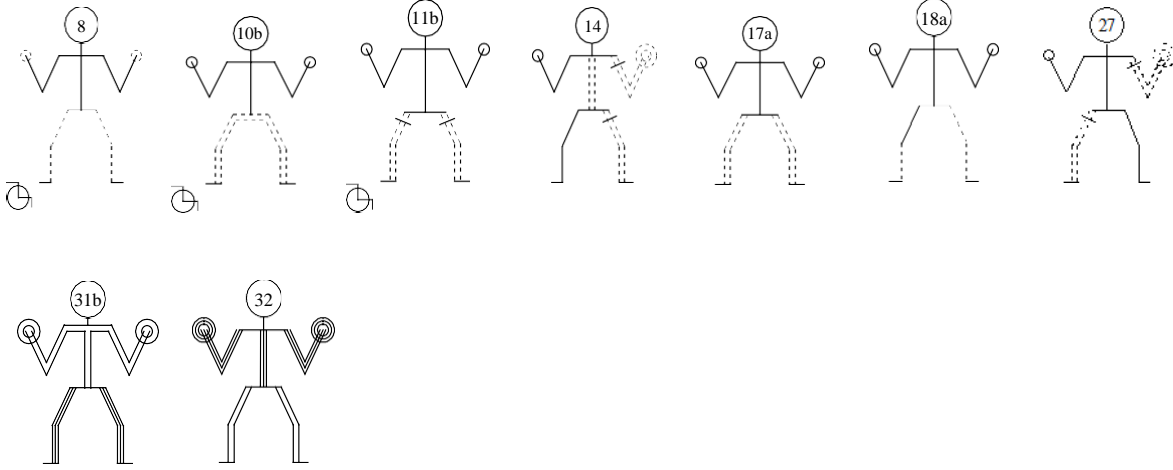

### IV. Seviye Para At Terbiyesi

IV. Seviyedeki Sporcuların her iki üst uzvunda ciddi bir Engel veya eksiklik veya dört uzvun tamamında orta derecede bir Engel ya da boy kısalığı mevcuttur. IV. Seviyedeki Sporcular yürüyebilir ve genellikle günlük yaşamlarında bir tekerlekli sandalyeye ihtiyaç duymaz. IV. Seviye aynı zamanda çok düşük görüş keskinliğine sahip olan ve/veya ışık algısı olmayan, B1'e eşdeğer görme Engelini de kapsar.

Profiller: 15, 17b, 18b, 19a, 21, 25, 26a, 28, 36

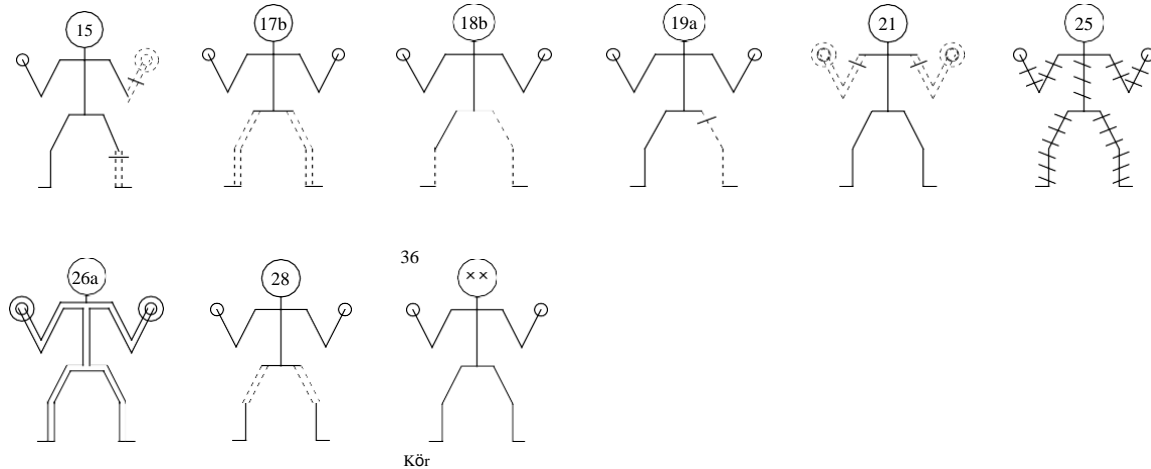

Kör

## V. Seviye Para At Terbiyesi

V. Seviyedeki Sporcularda hareket veya kas gücü ile ilgili hafif bir Engel veya bir uzuvda bir eksiklik ya da iki uzuvda hafif bir eksiklik mevcuttur. V. Seviye aynı zamanda IV. Seviyede yarışan görme engelli-Görme Engelli Sporculardan daha yüksek bir görüş keskinliğine ve/veya 5 derece yarışmaktan daha az bir görüş alanına sahip olan, B2'ye eşdeğer bir görme Engeline de kapsar.

Profiller: 16, 19b, 20, 22, 23, 24, 26b, 37a

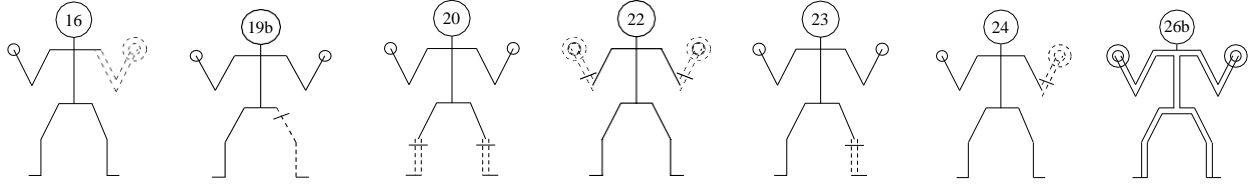

37a

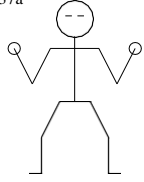

Görme Engelli

## Uygun değil

Profiller: 29, 30, 37b, 38, 42, 48, 39

Lütfen 11. Maddeye bakın. Profillerin grafik şema amaçlı Grafik Gösterimi.



## 4. SPORCULAR İÇİN SEVİYELER VE PROFİLLER: PARA ATLI ARABA SÜRME

Anahtar:

— Normal function or minimal disadvantage	+ Absence of limb	=== Paresis or incoordinate
- - - Paresis	≡ Incoordinate	--- Deformity
	≡≡≡ Severely incoordinate	♿ Wheelchair user

### I. Seviye Para Atlı Araba Sürme

Profiller: 1, 2, 3, 4, 5, 6, 7, 9, 10a, 12a, 12b 13, 14, 21, 26a, 31a/b, 32

Bu Seviye aşağıdakiler de dahil bir seri engeli kapsar: Dört uzvun tümü ve gövdede **Orta-Derecede orta derecede** ile ciddi Engel ve Sporcu yürüyebilir ya da yürüyemeyebilir; Üç uzuv ve gövdede **Orta-Derecede-orta derecede** ile ciddi Engel; Tek taraflı iki uzuv ve gövdede **Ciddi-ciddi** Engel; Üst uzuvlar ve gövdede **Ciddi-ciddi** Engel; Alt uzuvlarda hafif bir **engel-Engel** ile üst uzuvlarda ciddi Engel; Üst uzuvlarda **Ciddi-ciddi** Engel; Bu Seviyedeki Sporcuların çoğu günlük yaşamlarında hareket kabiliyetinin tamamı veya bir kısmı için tekerlekli sandalye kullanır.

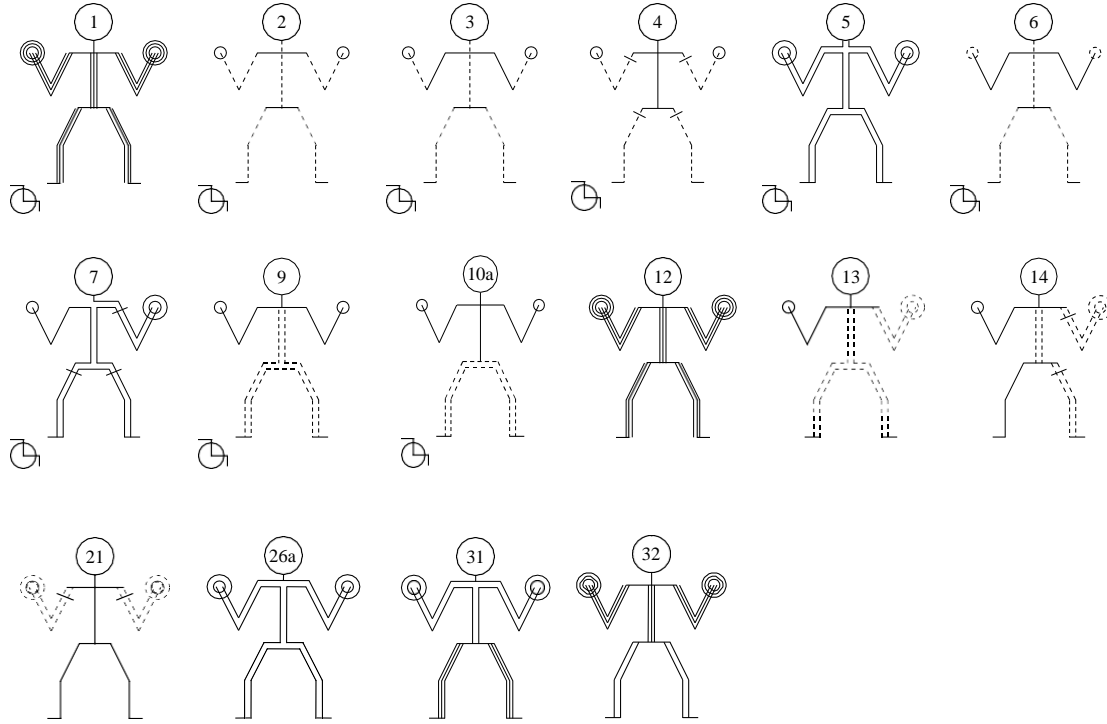

## I. Seviye Para Atlı Araba Sürme

Profiller: 8, 10b, 11, 15, 16, 17, 18, 19, 22, 24, 25, 26b, 27, 28

Bu Seviye aşağıdakiler de dahil bir seri Engeli kapsar: dört uzvun tümü ve gövdede hafif Engel, bir veya iki alt uzuvda, aynı taraftaki iki uzuvda ciddi ila orta derecede Engel; bir veya iki üst uzuvda orta derecede ila hafif Engel.

Bu Seviyedeki Sporcuların I. Seviyeden daha az Engeli vardır ve sağlam Sürücülere kıyasla fonksiyonel açıdan dezavantajlı kabul edilirler.

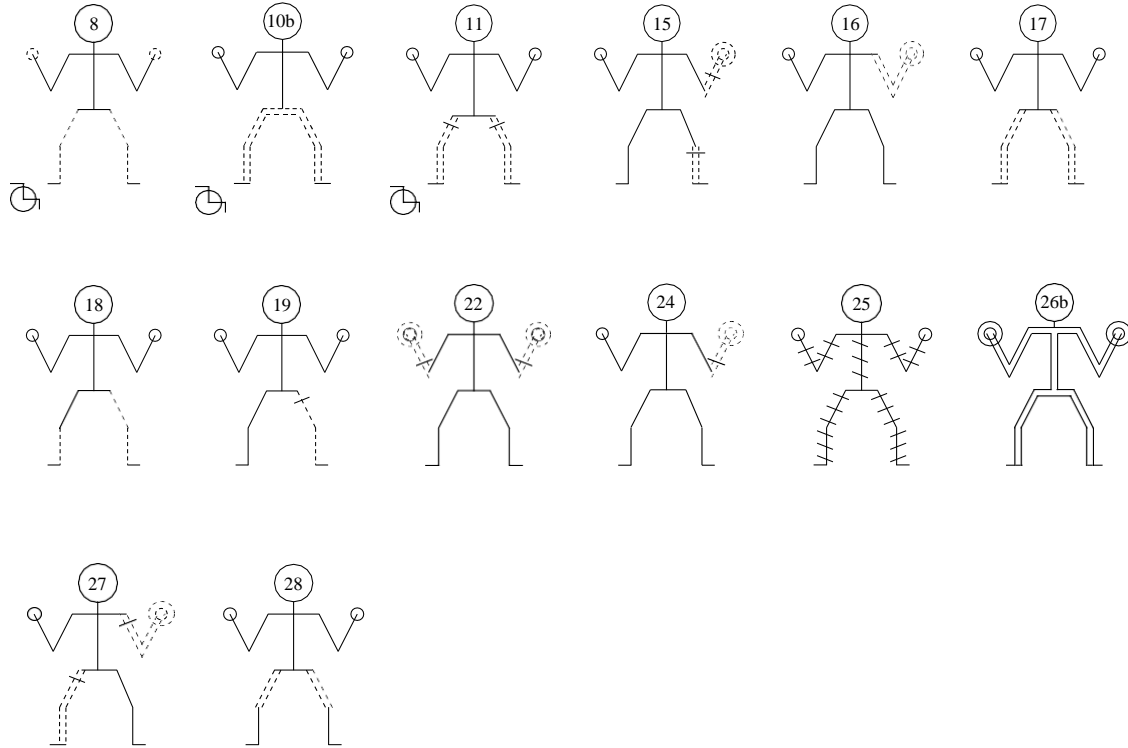

## Uygun değil

Profiller: 20, 23, 29, 30, 36, 37a, 37b, 38, 39, 42, 48

Lütfen 11. Maddeye bakın. Profillerin grafik şema amaçlı Grafik Gösterimi.

## 5. SPORCU DEĞERLENDİRMELERİNİN YAPILMASI

Sporcu Değerlendirmesi Yarışma için atanan Sınıflandırma Paneli tarafından yapılır ve aşağıdakileri kapsar:

- Sporcunun medikal kayıtlarının incelenmesi
- Sporcunun tanıtımı ve mülakat
- Sporcu değerlendirme
  - Fiziksel değerlendirme (sınama testi);
  - Sporcunun antrenman esnasında spor için gerekli özel becerileri sergilerken ve/veya gözlem gerektiren Sporcular için Müsabakadaki ilk performansı esnasında yapılan gözlem değerlendirme.

Para Binicilik sporu için sınıflandırma amacıyla değerlendirme At Terbiyesi veya Atlı Araba Sürme sporlarının fiziksel gereklilikleri uyarınca belirlenmiştir. Bu sebepten ötürü, değerlendirmenin At üzerinde veya Atlı Arabada yapılması mümkün olmadığından, değerlendirmenin büyük bir bölümü biniş pozisyonu taklit edilerek (oturarak) yapılır.

Sınıflandırıcı Değerlendirmeyi Sporcunun bir test pozisyonundan diğerine geçmesi ihtiyacını en aza indirecek şekilde yapmaya gayret etmelidir.

İster kuvvet, eklem aralığı ya da ister koordinasyon olsun, **sadece ilgili Engelin** ölçülmesi ve kaydedilmesi gereklidir. Sporcunun daha önce belirtilmiş olan tıbbi rahatsızlığı hangi Engelin ölçüleceğine dair bilgi verecektir. Herhangi bir Engelin varlığını destekleyen medikal dokümantasyon bulunmalıdır. Örneğin;

- Kas Gücü örneğin omurilik yaralanmaları (SCI) gibi, kas gücü engeli ile sonuçlanan rahatsızlıklar için ölçülür.
- Eklem Hareket Aralığı- **aktif (AROM) ROM** eklem Engeli olan kişilerde ölçülür.
- Koordinasyon örneğin serebral palsi veya travmatik beyin yaralanması olanlar gibi, üst motor nöron lezyonları bulunan kişilerde ölçülür.
- Nöromüsküler rahatsızlıklar için güç ve koordinasyonun bir birleşimden faydalanılarak daha sonra Profilin hesaplanmasında en düşük puan kullanılır.

Aşağıdaki puanlama yöntemlerinde 0.5'lik artışlar kullanılabilir.

İşitme veya öğrenme ile ilgili diğer Uygun Olmayan Engeller değerlendirme formunda not edilebilse de genel sonucu etkilemez. Bu tür Engelleri olan Sporcuların belirlenmiş telafi edici yardımlar kullanmasına izin verilebilir.

## 6. SPORCUNUN TANITIMI VE MÜLAKAT

Sporcu uygun bir şekilde giyinmeli ve (örn. atel gibi) vücudunda kullandığı tüm cihazları beraberinde getirmelidir.

Sınıflandırıcılar sürece aşağıdaki şekilde başlar:

- Sporcunun akreditasyonunu doğrulanır ve başlamadan önce tüm dokümantasyonun mevcut ve eksiksiz olduğundan emin olunur (FEI Sınıflandırma Kurallarına bakın).
- Sporcunun altta yatan tıbbi rahatsızlığı kısaca tartışılır. Eğer Sporcunun alını zamanda değerlendirme esnasında tam performans göstermesini kısıtlayan veya engelleyen bir rahatsızlığı varsa, kendisi o anda değerlendirilmeye uygun olmayabilir. Baş Sınıflandırıcı eğer mümkünse değerlendirmeyi başka bir tarihe alabilir. Eğer değerlendirme yapılamazsa, Müsabaka için bir Seviye belirlenemez.
- Fiziksel değerlendirmeye başlamadan önce Sporcuya (FEI Sınıflandırma Kuralları açısından) aşağıdakilerle ilgili bilgi verilmelidir: Sporcu ile yapılacak olan mülakat (FEI Sınıflandırma kuralları ile ilgili olarak) aşağıdakileri içermelidir:
  - Sporcunun ata biniş/atlı araba sürüş geçmişi ve güncel antrenman programı/form durumu hakkındaki bilgilerin belgelenmesi.
  - Sporcuya Sınıflandırıcı tarafından dokunulması gerekliliği dahil olmak üzere Sporcu Değerlendirme süreci hakkında bilgi verilmesi; buna ve Sporcunun mümkün olduğu kadar fazla kapasiteye sahip olması gerekliliği de dahil olmak üzere Sporcudan değerlendirme boyunca istenecekler: Sporcuya Sınıflandırıcı tarafından dokunulması ve Sporcunun tüm değerlendirme süreci boyunca tamamen katılımının mümkün olması gerekliliği de dahildir.
  - Sporcunun istenilen görevleri yerine getirme kabiliyetini etkileyen ağrı gibi, Değerlendirmenin ertelenmesi gerekliliğinin nedenleri ve bunu takip eden süreç.
  - Bir Sporcunun becerilerini yanlış sunduğunun düşünülmesi halinde izlenecek süreç.
  - Profiller, Seviye ve Seviye Statüsünün açıklaması.
  - Protesto ve Temyiz süreci.
  - Ata binerken veya Atlı Araba sürerken atlı araba sürerken, ateller de dahil olmak üzere, yardımcı cihazlar veya telafi edici yardımların kullanımı.
  - Sporcunun Seviyesi konusunda bildirim alacağı ve Sporcunun eğitim ve Müsabaka esnasında gözlemleneceği süre de dahil olmak üzere, değerlendirmeyi takip edecek olan süreç.

## 7. DEĞERLENDİRME İÇİN GEREKLİ EKİPMAN

Sınıflandırıcı bir Sınıflandırma değerlendirmesinin tamamlanması için aşağıdakilerin mevcut bulunduğundan emin olmalıdır:

- FEI Para Binicilik Sınıflandırma Kuralları
- Sınıflandırıcılar İçin İçin FEI El Kitabı
- Sporcunun tıbbi belgelerini içeren FEI Sporcu veritabanına erişim.
- Değerlendirilen tüm sporcular için FEI Sınıflandırma Onayı Formu doldurulmalıdır. Yeni sporcular için, bu FEI Veri Tabanına Sınıflandırma Talebi esnasında kaydedilir.
- FEI Sporcu Değerlendirme formu - Para At Terbiyesi veya Para Atlı Araba Sürme
- Bilgisayar / tükenmez kalem / kurşun kalem ~~/hesap makinesi~~
- Gönye / şerit metre ~~/refleks çekici~~
- Sağlam bir jimnastik kasası veya değerlendirme bankı /masaj masası - mümkünse yüksekliği ayarlanabilir olmalıdır
- Sporcu tarafından kullanılmak üzere kolçaksız ve ayakları sabitlenmiş olmayan (ayakları katlanır veya tekerlekli olmayan) sağlam, düşük arkalıklı sandalye
- Kemikler arası gücü ölçmek için küçük ince karton kart (yaklaşık 15cm x 10cm)
- Arka tarafı kaygan olmayan, A4 boyutlu karton levha Her bir köşede çapı yaklaşık 5cm olan farklı renkte bir daire 6 no.lu Koordinasyon Testinde kullanılacaktır.

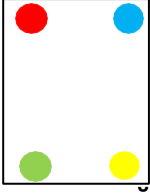

## 8. SPORCU DEĞERLENDİRMESİ

### 8.1 Denge Testi

Denge testinde statik denge test edilir Denge testi pozisyonları:

- Sporcu ayakları destekli bir şekilde sert bir zemin üzerinde otururken
- Sporcu ayakkabıları üzerinde, dış veya üst uzuv desteği olmaksızın, düz ve eşit bir zemin üzerinde, ayakları yaklaşık 30 cm açık olacak şekilde ayakta dururken

Denge testi teknikleri aşağıdakileri içerir:

(i) Ritmik stabilizasyon tekniği ~~kullanılır~~ ve

(ii) Sporcudan destek tabanının dışına doğru, öne ve her iki yana uzanmasını istemek. Bu

Sporcunun aşağıdaki şekillerde değerlendirilebilecek bir dengesinin olup olmadığının belirlenmesinde kullanılır:

- Normal
- Hafifçe Bozuk
- Orta Derecede Bozuk
- Denge yok

Bu durum ilgili kutucuğu işaretlemek suretiyle Sınıflandırma Değerlendirme Kartına kaydedilir

### 8.2 Manuel Kas Testleri (Güç ölççeği) 1

Kas gücü değerlendirmesi için referans hareket aralığı bir Ataata binmek veya Atlı Atlı Araba sürmek atlı araba sürmek gerekli olan kas gücünü yansıtır.

Puan	Daniels ve Worthingham Ölçek (Özet)	Para Binicilikte Sınıflandırma Amacıyla Adaptasyon
0	Sıfır	Kas aktivitesi yok
1	Eser miktarda aktivite	Eser miktarda aktivite ancak uzuvda hareket yok
2	Kötü	Kas eklemi yerçekimini en düşük seviyeye indiren bir pozisyonda hareket aralığının tamamında hareket ettirebiliyor.
3	Orta	Kas sadece yerçekimi direncine karşı mevcut hareket aralığının tümünü tamamlayabiliyor ancak direnç hareketin kesilmesine neden oluyor

<sup>1</sup>Referanslar: Daniels, L., Worthingham, C. (1986). *Muscle Testing Technique of Manual Examination* (5th ed.). Philadelphia: WB Saunders Co.

Hislop, H., Montgomery, J. (2007). *Daniels and Worthingham's Muscle testing. Techniques of Manual Examination* (8<sup>th</sup> Ed). St Louis: Saunders Elsevier.  
Tweedy, Sean M., Williams, Gavin and Bourke, John (2010) Selecting and modifying methods of Manual muscle testing for classification in Paralympic sport. *European Journal of Adapted Physical Activity*, 3 2: 7-16.

<b>4</b>	İyi	Kas mevcut hareket aralığını tamamlayabiliyor ve son pozisyonu bozmaksızın güçlü direnci tolere edebiliyor. Maksimum direnç uygulandığında açık bir kesinti oluyor.	Binicilikte gerekli maksimum hareket aralığı, örn. 45-90 derece dirsek bükülmesi veya tam aralık boyunca aralık - boyunca.
<b>5</b>	Normal	Normal kuvvet - değerlendirici test edilen aralığın sonundaki pozisyonu bozamıyor (örn. dirseğin fleksör kaslarını dirseği tamamen bükerek ve dirseği açmaya çalışarak test edin).	Bu test binicilik için gerekli aralığın ucunda, örn. 90 derece veya aralığın sonunda dirsek bükülmesi gibi, yapılmalıdır.

### 8.3 Eklem Aralığı Ölçeği (ROM)<sup>2</sup>

Hareketin Eklem Aralığının (ROM) ölçülmesi gereken Engel olduğu hallerde, her bir eklem için hareketin **aktif** fonksiyonel aralığı ölçülür ve, gerekli olan ve Sınıflandırma değerlendirme formunda tanımlanan hareket aralığı açısından, aşağıdaki ölçek kullanılarak puanlanır.

Puan	Açıklama
<b>0</b>	Hareket edemiyor
<b>1</b>	%25'ten düşük oranda hareket edebiliyor
<b>2</b>	%25'lik hareket aralığı mevcut
<b>3</b>	%50'lik hareket aralığı mevcut
<b>4</b>	%75'lik hareket aralığı mevcut
<b>5</b>	%100'lük hareket aralığı mevcut

### 8.4 Kas Gücü ve Eklem Hareket Aralığı (ROM) için Test Pozisyonu

Test Pozisyonu	
<b>BOYUN</b>	Ayaklar desteklenecek, eller kucakta duracak şekilde sandalyede oturarak
<b>OMUZ</b>	Ayaklar desteklenecek, <u>test edilmeyen el kucak duracak veya ata biniş/atlı araba sürüş pozisyonunda olacak</u> şekilde sandalyede oturarak

<sup>2</sup> Blomquist, B et al 1985: Classification System for Swimming

<b>DİRSEK</b>	Ayaklar desteklenecek, <u>test edilmeyen el kucak duracak veya ata biniş/atlı araba sürüş pozisyonunda olacak</u> şekilde sandalyede oturarak
<b>EL BİLEĞİ</b>	Ayaklar desteklenecek, <u>test edilmeyen el kucak duracak veya ata biniş/atlı araba sürüş pozisyonunda olacak</u> şekilde sandalyede oturarak
<b>PARMAKLAR</b>	Ayaklar desteklenecek, <u>test edilmeyen el kucak duracak veya ata biniş/atlı araba sürüş pozisyonunda olacak</u> şekilde sandalyede oturarak
<b>BAŞPARMAK</b>	Ayaklar desteklenecek, <u>test edilmeyen el kucak duracak veya ata biniş/atlı araba sürüş pozisyonunda olacak</u> şekilde sandalyede oturarak
<b>GÖVDE</b>	Ayaklar desteklenecek şekilde sandalyede oturarak, destek için elleri kullanmadan
<b>PELVİS</b>	<u>Bir kaidenin köşesinde</u> ayaklar desteklenmeksizin bir destek üzerinde oturarak, destek için elleri kullanmadan
<b>KALÇA</b>	<u>Sırtüstü/yüzüstü yatış</u> Tercih edilen testler ayaklar desteksiz olarak kaide köşesinde oturarak işlevsel bir ata biniş/atlı araba sürüş pozisyonunda yapılmalıdır; alternatif pozisyonlar arasında sırtüstü, pelvis altında destek/yastık ile yüzüstü veya yan yatış vardır.
<b>DİZ</b>	<u>Yüzüstü yatma/</u> Ayaklar desteksiz olarak sandalyede/kaide üzerinde oturma; <u>alternatif pozisyonlar yüzüstü veya yan yatmadır</u>
<b>AYAK</b>	Ayaklar desteklenmeden, eller kucakta duracak şekilde sandalyede/ <u>kaidede</u> oturarak

## 8.5 Koordinasyon Testleri

### ~~Koordinasyon~~ Koordinasyon ölçeği <sup>3</sup>

Puan	Açıklama
<b>0</b>	Aktivite imkansız
<b>1</b>	Ciddi Engel; aktiviteyi sadece başlatabiliyor, tamamlayamıyor
<b>2</b>	Ciddi Engel; aktiviteyi gerçekleştirebiliyor ancak bunu belirgin bir dengesizlik ve/veya ilave hareketler ile çok alışılmışın dışında bir şekilde yapıyor
<b>3</b>	Orta Derecede Engel; aktiviteyi gerçekleştirebiliyor, hareketleri yavaş, hantal ve dengesiz
<b>4</b>	Minimal Engel; aktiviteyi normalden hafifçe daha az kontrol, hız ve denge ile gerçekleştirebiliyor.
<b>5</b>	Normal performans

<sup>3</sup> Adapted from O'Sullivan, S; Schmitz, T; Fulk,G - Physical Rehabilitation Sixth Ed, 2014. F.A Davis Philadelphia

Koordinasyon ölçeđi genellikle, kas testleri veya eklem hareket aralıđının Engelin gerçek ölçüsünü göstermediđi, örneđin serebral palsi veya baş beyin travması gibi nörolojik bir rahatsızlıđı olan kişilerde kullanılır. ~~Hassas-koordinasyon~~ Koordinasyon her bir uzuv için toplam bir puan olarak kaydedilir.

Sporcular, duruma göre çizmeler de dahil olmak üzere, antrenman için giyinecekleri şekilde giyinir. Ancak, eđer deđerlendirmeyi yapan kiři başka şekilde deđerlendiremiyorsa örneđin ayakkabılar/çoraplar gibi giysilerin/ortotik cihazların çıkartılmasına izin verilebilir.

Sporcu tüm testler için oturma pozisyonundadır - detaylı bilgi için Testin kendisine bakın. Ayaklar sandalyenin önünde ve hafifçe ayrı olmalıdır. Sporcu sandalyeye yaslanarak vücudunu sabitlememelidir. Test edilmeyen üst uzuv hafif bir şekilde kucakta durmalı veya ata biniş/atlı araba sürüş pozisyonunda tutulmalıdır Sınıflandırıcı hareketi gösterebilir ve sporcunun birkaç kereden fazla olmamak kaydıyla pratik yapmasına izin verebilir; sınıflandırıcı başlangıçta sporcuya tüm hareket boyunca rehberlik edebilir. Test yardımsız yapılmalıdır ve sınıflandırıcı sporcuya mümkün olduğunca hızlı ve doğru şekilde hareket etmesi için ipuçları verebilir.

Sınıflandırıcı hareketi Sporcuya gösterebilir. Sporcu hareket için en çok üç kez alıştırma yapabilir. Test için hareketleri yavaşça birkaç kez tekrarlaması ve daha sonra mümkün olduğu kadar hızla yapması istenir.



## ~~Ko-ordinasyon~~

### 8.6 8.6 Koordinasyon Testleri

**Boyun - ~~Ko-ordinasyon~~ Koordinasyon** ölçeğini kullanarak puanlayın.

Boynun koordinasyonunun test edilmesi mümkün değilse, o zaman kas gücünü veya hareket aralığını test edin.

Pozisyon – Sporcu ayakları desteklenecek şekilde sandalyede oturur. Eller kucakta tutulur veya ata biniş/atlı araba sürüş pozisyonunda durur

- Tekrarlı boyun fleksiyonu/boyun ekstansiyonu
- Sola ve sonra sağa olacak şekilde tekrarlı yana fleksiyon
- Sola ve sonra sağa olacak şekilde tekrarlı rotasyon

## **ÜST UZUV KOORDİNASYON TESTLERİ**

### **Test 1 - Parmak-Burun - Puan 'Test 1' bölümüne kaydedilir**

Pozisyon – Sporcu ayakları desteklenecek şekilde sandalyede oturur. Test edilmeyen el kucakta tutulur veya ata biniş/atlı araba sürüş pozisyonunda durur

Değerlendirici işaret parmağını Sporcunun omuz seviyesinin altında tutar. Sporcu parmağını kendi burnuna dokundurur ve sonra değerlendiricinin parmağına doğru uzanır. Bu işlem, değerlendirici parmağını her iki yönde birkaç santimetre hareket ettirecek ve Sporcunun kendisinin önündeki birkaç farklı alana doğru uzanmasını sağlayacak şekilde, birkaç kez tekrarlanır. ~~Bu test omuz hareketinin koordinasyonunun test edilmesi içindir.~~

*Not:*

Para At Terbiyesi için Sporcu Değerlendirmesi kapsamında - tüm dokunuşlar omuz seviyesinin altında yapılır.

Para Atlı Araba Sürme için Sporcu Değerlendirmesi kapsamında - tüm dokunuşlar omzun tam hareket aralığında yapılır.

### **Test 2 -/ Tekrarlı pronasyon / supinasyon - Puan 'Test 2' bölümüne kaydedilir**

Pozisyon – Sporcu ayakları desteklenecek şekilde sandalyede oturur. Test edilmeyen el kucakta tutulur veya ata biniş/atlı araba sürüş pozisyonunda durur. **Dirsekler** 90 dereceye bükülür ve gövdenin yan tarafından hafifçe uzakta tutulur (ata biniş/atlı araba sürüş pozisyonu). Sporcu desteklenmeyen önkolunu avuçiçi içeride pozisyonuna gelecek şekilde çevirir (pronasyon) ve sonra çevirerek avuçiçi yukarıda pozisyonuna getirir (supinasyon). Sporcudan bu hareketi yavaşça birkaç kez tekrarlaması ve daha sonra mümkün olduğu kadar hızla yapması istenir.

Sağ elden sağ uyluğa;

Sol elden sol uyluğa. Bu hareket uylukla temas ederek veya etmeyerek yapılabilir.

### **Test 3 - Orta derece pronasyonda/supinasyonda bilek fleksiyonu/ekstansiyonu - Puan 'Test 3' bölümüne kaydedilir**

Pozisyon – Sporcu ayakları desteklenecek şekilde sandalyede oturur. Test edilmeyen el kucakta tutulur veya ata biniş/atlı araba sürüş pozisyonunda durur Sporcu önkolunu pronasyon/supinasyon arasında nötr pozisyona yerleştirir (baş parmaklar yukarıda).

Sporcu sırasıyla bilek fleksiyonu ve ekstensiyonu gerçekleştirir. Parmaklar açık veya kapalı olabilir.

#### **Test 4 - Parmaktan Başparmağa - Puan 'Test 4' bölümüne kaydedilir**

Pozisyon – Sporcu ayakları desteklenecek şekilde sandalyede oturur. Test edilmeyen el kucakta tutulur veya ata biniş/atlı araba sürüş pozisyonunda durur Sporcu test edilen elini ata biniş/atlı araba sürüş pozisyonunda tutar ve başparmağı ile işaret parmağını, ve sonra başparmağı ve orta parmağını, başparmağı ve yüzük parmağını, başparmağı ve serçe parmağını birbirine dokundurur ve sonra bu hareketleri tekrarlar. Sıralama tutarlı olduğu sürece, hareketleri tekrarlamadan önce sıranın tersine çevrilmesine (başparmak dördüncü, ~~sonra~~ üçüncü, ikinci ve birinci parmağa) izin verilir.

### **GÖVDE VE PELVİS KOORDİNASYON TESTLERİ**

#### **Gövde Koordinasyonu - ~~ko-~~ordinasyon koordinasyon ölçeğini kullanarak puanlayın**

Eğer gövde koordinasyonunu test edemiyorsanız, o zaman gücü ya da hareket aralığını test edin.

Pozisyon - Sporcu ayakları desteklenmeksizin, nötr pelvis eğimi ve kolları göğüs üzerinde hafifçe çaprazlanmış ya da ata biniş/atlı araba sürüş pozisyonunda olacak şekilde oturur.

- Tekrarlı torakal fleksiyon / torakal ekstansiyon - Sporçudan torakal omurgasını bükmesini ve uzatmasını isteyin.
- Tekrarlı torakal yan fleksiyon - Sporçudan vücudunun üst kısmını orta hattan uzağa ve yana doğru bükmesini/eğmesini isteyin.
- Sola ve sonra sağa tekrarlı gövde rotasyonu - Sporçudan her iki yöne doğru dönmesini isteyin.

#### **Test 5- Öne/arkaya pelvis salınımı - Puan Pelvis bölümüne kaydedilir**

Pozisyon - Sporcu ayaklarını kenardan sarkıtarak ve ayakları desteklenmeksizin, eğer mümkünse ayakları kasanın köşesine doğru çekilmiş olarak, jimnastik kasası üzerinde oturur. Sporçudan pelvisini öne (anterior tilt) ve arkaya (posterior tilt) götürmesi ve bu hareketleri hızla tekrarlaması istenir. Kollar göğüste hafifçe çaprazlanabilir veya ata biniş/atlı araba sürüş pozisyonunda tutulabilir.

Güç veya hareket aralığının test edilmesi ve en düşük puanın alınması gerekli olabilir.

Pelvis kontrolünü test ederken, kalçalar yüksek bir oturakta tüneme pozisyonunda 45 derece fleksiyonda veya yatakta kıvrılmış yatarken test edin. Fleksiyon Engeli olan serebral palsili bir Sporcu 90 derece kalça fleksiyonunda pelvis tilti yapabilse de, bunu biniş pozisyonunda yapamaz.

### **ALT UZUV KOORDİNASYON TESTLERİ**

#### **Test 6 - Topuğu dört noktaya koymak / ayak parmaklarını dört noktaya koymak - Puan 'Test 6' başlığı altına girilir**

Pozisyon - Sporcu ayakları yerde olacak şekilde ayakları sabitlenmiş bir sandalyede oturur. Eller hafif bir şekilde kucakta tutulur veya ata biniş/atlı araba sürüş pozisyonunda durur

(Yukarıda belirtilen) A4 boyutundaki kart, kartın kısa kenarı hemen ayağın önünde olacak şekilde, bir bacağın önünde yere konur. Kart Sporcunun kartın her bir köşesine öncelikle topuğu ile erişebileceği şekilde konulmalı ve daha sonra ayak parmakları ile erişebilmesi için yeri değiştirilmelidir. Sporcudan 4 noktaya her iki yönde (saat yönünde ve tersinde) sıralı olarak ve mümkün olduğu kadar hızla dokunması istenir. Öncelikle topuğu ile ve sonra ayak parmakları ile dokunur. Puan iki hareketin performanslarının ortalamasıdır. Bu şekilde kalça koordinasyonu test edilir.

#### **Diz iç/dış rotasyonu - Puan Koordinasyon - Diz bölümüne kaydedilir.**

Pozisyon - Sporcu ayakları desteklenmeden oturur. Eller hafifçe kucakta tutulabilir veya ata biniş/atlı araba sürüş pozisyonunda durabilir Sporcudan topuğu orta çizgide olacak şekilde dizini sabit tutması ve daha sonra bacağının alt kısmını ve ayağının önünü (parmaklar) yatay olarak bir yandan diğerine hareket ettirmesi istenir.

#### **Test 7 - Ayakları vurma ve ayak bileğinin sirkümdiksiyonu - Puan 'Test 7' bölümüne kaydedilir**

Pozisyon - Sporcu ayakları yerde olacak şekilde ayakları sabitlenmiş bir sandalyede oturur. Eller hafif bir şekilde kucakta tutulur veya ata biniş/atlı araba sürüş pozisyonunda durur

Sporcudan ayağını mümkün olduğu kadar hızla yere vurması istenir (ayak bileğinin dorsifleksiyonunu takiben ayağın ön kısmının indirilmesi).

Sirkümdiksiyon için ayak desteklenmemelidir ve Sporcudan ayağının ön kısmı ile bir daire yapması istenir. Diz desteklenir; bu hareket her iki yönde de yapılabilir

|

## 9. SONUCUN BELİRLENMESİ

Sporcu Değerlendirme bankı testlerinin sonucunun belirlenmesi için, Sınıflandırma Paneli aşağıdaki adımları uygulamalıdır:

Basamak	Görev	Bölüm
1. Adım	Vücut bölümünün engelli olmadığı durumlar da dahil olmak üzere, Sporcu Değerlendirme Formu üzerinde her bir vücut bölümü için bir puanın listelendiğinden emin olun.	
2. Adım	Altı vücut bölümünün her biri için bir başlangıç puanı belirleyin.	Bkz. bölüm 10
3. Adım	Hangi grafiğin/grafiklerin Sporcuya uygun olduğunu belirlemek için Profil Grafiklerini gözden geçirin. Hareket kabiliyetlerinin bir kısmı veya tamamı için bir tekerlekli sandalye kullanan Sporcular 1 ila 11 no.lu Profiller olarak; ayakta duran Sporcular 12 ila 32 no.lu Profiller olarak gösterilmiştir. En yakın örneğin hangisi olduğuna karar verin.	Bkz. bölüm 11
4. Adım	Tercihinizi doğrulamak için Profil Tanımlarını gözden geçirin.	Bkz. bölüm 12
5. Adım	Her bir Profil için izin verilen Maksimum Puanı gözden geçirin.	Bkz. bölüm 13
6. Adım	Sporcunun aldığı Başlangıç Puanlarının seçilmiş olan Profil için izin verilen Maksimum Puan dahilinde olduğundan emin olun.	
7. Adım	<p>Sporcunun fonksiyon bozukluğuna en yakın olan Profil numarası belirlenir ve Sporcu Değerlendirme formuna dahil edilir.</p> <p>Bir Sporcunun aldığı sonuç iki Profil arasındaki sınırdaki ise, aşağıdakilerin yapılması gerekli olabilir:</p> <ul style="list-style-type: none"><li>• Sporcuyu tekrar değerlendirmek</li><li>• Profilin belirlenmesine yardımcı olmak amacıyla bir Gözlem değerlendirmesi yapmak</li><li>• En uygun olarak değerlendirilen Profili belirlemek. Bunun sonucunda Profil iki Seviye arasındaki sınırdaki ise, daha yüksek Seviyeyi atayın ve statüyü Gözden Geçirilecek olarak belirleyin.</li></ul> <p>Not: Eğer bir FEI Yarışmasında Sınıflandırma Paneli tarafından belirlenen Profil Ulusal Sınıflandırıcılar tarafından belirlenenden farklı ise, FEI Sınıflandırma sonucu Ulusal Sınıflandırma sonucundan üstündür.</p>	

## 10. BAŞLANGIÇ PUANLARININ BELİRLENMESİ

Başlangıç puanları sadece akredite Sınıflandırıcılar tarafından belirlenmelidir.

Başlangıç puanları üst ve az uzuvlar, gövde ve boynun her biri için puanların toplamıdır. Her bir profil için başlangıç puanları Bölüm 13'te listelenmiştir. Puanlar düz bir tek boyutlu rakam olarak değil, altı rakamlı bir küme halinde kaydedilir.

Her bir kol için maksimum puan	80
Boyun için maksimum puan	40
Gövde için maksimum puan	60
Her bir bacak için maksimum puan	70

Bu şekilde, engelli olmayan bir vücut aşağıdaki şekilde betimlenebilir:

80-40-80 şeklinde görüntülenen sol kol - boyun - sağ kol

70-60-70 şeklinde görüntülenen sol bacak - gövde - sağ

bacak

**%15 Engel kaybı kullanılarak** vücudun her bir bölümü için izin verilen maksimum

puan: Boyun	34	Üst uzuvlar	68
Gövde	50	Alt uzuvlar	60

Örnek 1 - ciddi sol hemiplejisi olan bir Sporcu için puan aşağıdaki gibidir:

40-40-80	= Profil 14
40-40-70	

Örnek 2- SCI ve bundan kaynaklanan paraplejisi olan bir Sporcu için puan

aşağıdaki gibidir: 80-40-80	= Profil 11
25-60-25	

Hem Örnek 1 ve hem de Örnek 2'de, tüm vücut parçaları için toplam puan 310'dur. Bu puan Engelin vücudun farklı bölümlerinde olduğunu göstermemektedir. Yukarıdaki gibi vücudun her bir bölümü için puanın hesaplanması ve kaydedilmesi suretiyle, puan 400 üzerinden 310 şeklindeki düz bir puandan daha anlamlıdır.

Engelin ölçümü klinik değerlendirmede kaydedilir.

# 11.PROFİLLERİN GRAFİK ŞEMASI

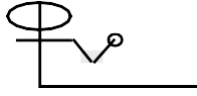
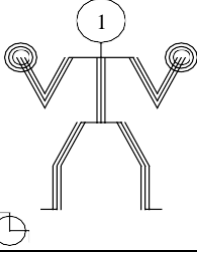
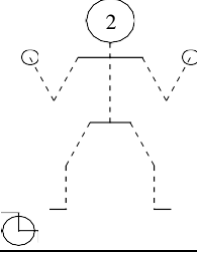
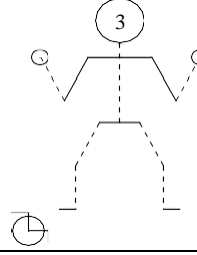
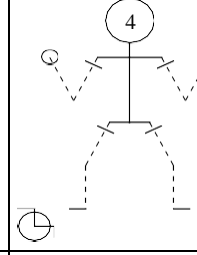
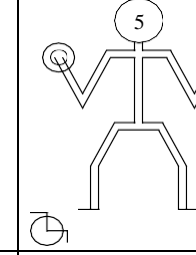
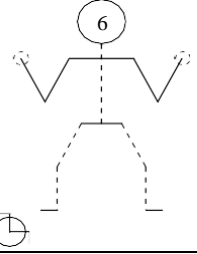
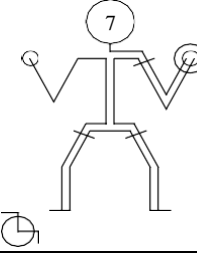
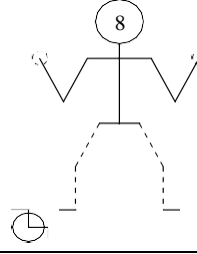
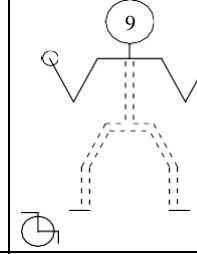
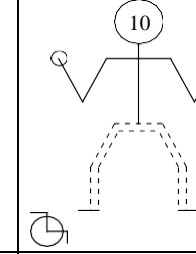
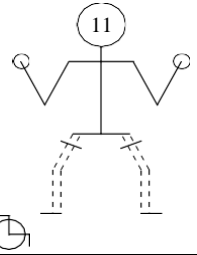
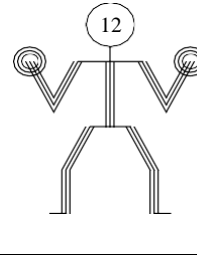
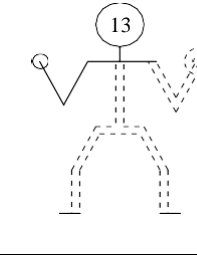
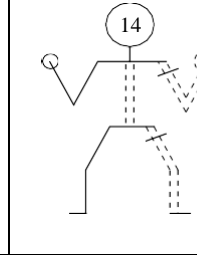
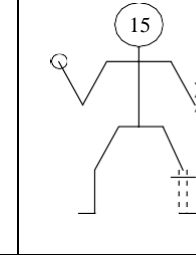
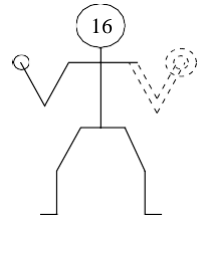
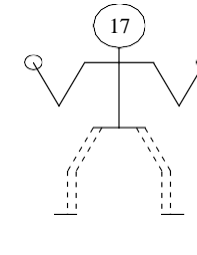
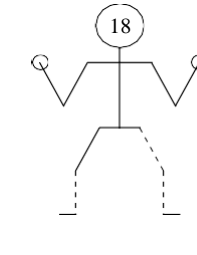
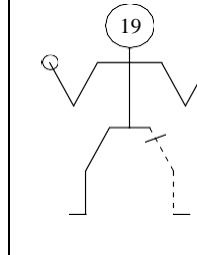
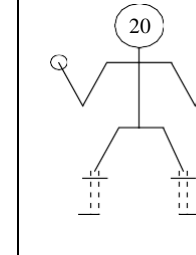
														
														
														
														
														
<table border="0"> <tr> <td>—</td> <td>+</td> <td>≡</td> <td>///</td> <td>Deformite</td> </tr> <tr> <td>- -</td> <td>=</td> <td>=</td> <td>♿</td> <td>Tekerlekli sandalye</td> </tr> </table>					—	+	≡	///	Deformite	- -	=	=	♿	Tekerlekli sandalye
—	+	≡	///	Deformite										
- -	=	=	♿	Tekerlekli sandalye										

21	22	23	24	25
26	27	28	29	30
31	32	36	37a	37b
38	39	42	48	
Sağır	Öğrenme bozukluğu	Kör	Görme Engelli	Görme Engelli

— Normal fonksiyon veya minimum dezavantaj



Uzuv eksikliği



Ciddi koordinasyonsuzluk



Deformite

- - Parezi



Koordinasyonsuzluk



Parezi veya Koordinasyonsuzluk







## 12.PROFİL TANIMI

Hareket ve hareket kabiliyeti Engeli:	Profiller 1-32
Duyusal Engel:	Profiller 36-38
Zihinsel Engel:	Profil 39
Diğer Engel:	Profil 42
Sağlam vücutlu:	Profil 48

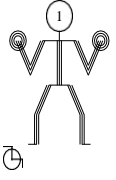
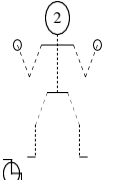
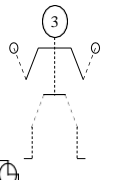
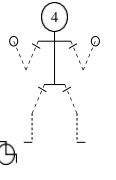

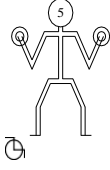
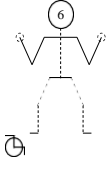

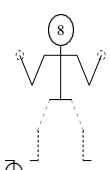
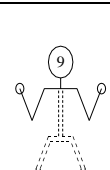
### Anahtar

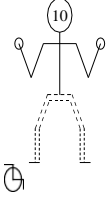
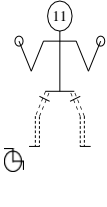
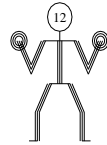
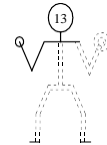
Profil	Grafik	Seviye	Açıklama
1		I	<p>FONKSİYONU AZALMIŞ DÖRT UZUV: Tüm uzuvlarda ve gövdede mevcut ciddi hipertoni, atetoz, ataksi veya parezi</p> <p>Dört uzvun hiçbirinin kullanılamaması veya çok kullanılabilmesi ve çok kötü gövde kontrolü ile sonuçlanır.</p> <p>Günlük yaşamda akülü bir tekerlekli sandalye veya elle itilen bir tekerlekli sandalye veya kişisel bir yardımcı gerekir.</p>
2		I	<p>FONKSİYONU AZALMIŞ DÖRT UZUV: Tüm uzuvlarda ve gövdede mevcut ciddi hipertoni, atetoz, ataksi, parezi veya Engel Gövde kontrolü kötüdür ve dört uzvu neredeyse kullanamaz ancak dirseklerini bükebilir. Triseps kası dirence karşı işlevsel değildir, örn. C5/6 seviyesinde tam Omurilik Yaralanması (SCI)</p> <p>Manüel bir tekerlekli sandalyeyi itebilir ve uzun mesafeler için akülü bir tekerlekli sandalyeye ihtiyaç duyabilir</p>
3		I	<p>FONKSİYONU AZALMIŞ DÖRT UZUV: Tüm uzuvlar ve gövdede mevcut orta derecede hipertoni veya atetoz veya ataksi; kötü gövde kontrolü; çok kötü denge ve nesnelere tutamama ve bırakamama. C6/7 seviyesinde tam SCI Parmak fleksör kasları, ekstensör kasları ve elin intrinsik kasları ciddi engelli olabilir Tekerlekli sandalye kullanıcısı.</p>
4		II	<p>FONKSİYONU AZALMIŞ DÖRT UZUV: Tüm uzuvlarda mevcut ciddi hipertoni, atetoz, ataksi, parezi veya Engel; dört uzvun tamamının neredeyse kullanılamaması ancak iyi gövde kontrolü. Atın hareketini kontrol etmek için esasen oturuşlarını kullanırlar. Manüel bir tekerlekli sandalyeyi bir şekilde itebilirler.</p>

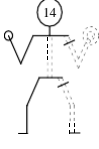
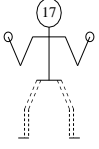
Profil	Grafik	Seviye	Açıklama
5		I	FONKSİYONU AZALMIŞ DÖRT UZUV: Tüm uzuvlarda ve gövdede mevcut orta derecede hipertoni, atetoz, ataksi veya parezi; güçlkle, kolları veya bacakları ile, orta derecede gövde kontrolü sağlayabilir. Manüel bir tekerlekli sandalyeyi kolları veya bacaklarını kullanarak güçlkle itebilir. Herhangi bir aktivitede uzuvlarını kontrol etmekte zorlanır.
6		II	FONKSİYONU AZALMIŞ DÖRT UZUV: Alt uzuvlar ve gövdede orta derecede hipertoni, atetoz, ataksi veya parezi ile kötü gövde kontrolü. C8/T1'de tam SCI veya orta derecede kuadripleji olabilir. Hafifçe zayıf eller veya kollarda kontrol eksikliği ile üst uzuvlarda minimum Engel bulunabilir. Tekerlekli sandalye kullanıcısı.
7		I	FONKSİYONU AZALMIŞ ÜÇ UZUV: Üç uzuvda ciddi hipertoni, parezi, atetoz, ataksi, Engel veya eksiklik. Gövde kontrolü konusunda bir derece güçlük. Bir uzuv minimum derecede etkilenebilir ve iyi bir fonksiyona sahiptir. Tekerlekli sandalye kullanır ve akülü bir tekerlekli sandalyeye ihtiyaç duyabilir.
8		III	FONKSİYONU AZALMIŞ DÖRT UZUV: Alt uzuvlarda orta derecede ila ciddi hipertoni, atetoz, ataksi, parezi veya Engel. Minimum derecede hipertoni, parezi, atetoz, ataksi veya hafifçe zayıf eller ve kollar ile üst uzuvlarda Engel; ellerin intrinsik kasları ciddi şekilde etkilenebilir. İyi gövde kontrolü. Tekerlekli sandalye kullanıcısı.
9		II	FONKSİYONU AZALMIŞ ALT UZUVLAR VE GÖVDE: Her iki alt uzuvda ve gövdede mevcut ciddi hipertoni, parezi, atetoz, ataksi veya Engel. Üst gövde kontrolü vardır ancak alt gövde kontrolü yoktur. T1 - T5 seviyesinde tam SCI. Pelvik tilt yapamaz. Desteksiz otururken dengesini kuramaz. Kollarını iyi kullanabilen tekerlekli sandalye kullanıcısı.

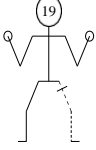
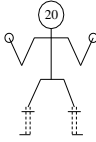
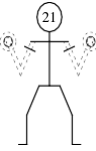
Profil	Grafik	Seviye	Açıklama
10		<p><b>II</b></p> <p><b>III</b></p>	<p>FONKSİYONU AZALMIŞ ALT UZUVLAR: Her iki alt uzuvda ve gövdede mevcut ciddi hipertoni, parezi, atetoz, ataksi veya Engel ve orta derecede gövde tutulumu. T5 - T10'da tam SCI Kollarını iyi kullanabilen tekerlekli sandalye kullanıcısı.</p> <p><b>10a:</b> Kendi destek tabanının dışında hareket edemez ve göbek deliğinin altında tam duyuşsal kayıp vardır. Otururken denge kurmakta büyük ölçüde zorlanır.</p> <p><b>10b:</b> Kendi destek tabanının dışında hareket edebilir ve zorlukla bir pelvis tilti yapabilir. Gövde kontrolünde zorlanır ve kalçalarını gövdenin hareketine yardımcı olmaktan kullanamaz.</p>
11		<p><b>II</b></p> <p><b>III</b></p>	<p>FONKSİYONU AZALMIŞ ALT UZUVLAR: Her iki alt uzuvda ve gövdede mevcut orta derecede hipertoni, parezi, atetoz, ataksi veya Engel veya her iki bacakta uzuv eksikliği. İyi bir pelvis tilti ile kalçalarda bir derece kontrol. İyi gövde ve kol kontrolü. T10 - L3 seviyesinde SCI. Kalça fleksör ve ekstensör kaslarında biraz güç olmalıdır.</p> <p>Ayakta durabilir veya yürüyebilir ancak günlük yaşam aktiviteleri için tekerlekli sandalye kullanır.</p> <p><b>11a:</b> İki yanlı uzuv eksikliği olan, protezi olmayan ve kalan uzvu büyük trokanterden ölçüldüğünde 6"ten (15cm) kısa olanlar.</p> <p><b>11b:</b> Kalan uzvu 6"ten (15cm) uzun olanlar dahil olmak üzere, yukarıdaki Profil 11'de tanımlanmış olanlar</p>
12		<p><b>I</b></p> <p><b>II</b></p>	<p>FONKSİYONU AZALMIŞ DÖRT UZUV: Dört uzvun tümünde ciddi hipertoni, atetoz, ataksi, parezi veya Engel. İyi ila orta derecede gövde kontrolü. Alışılmadık bir şekilde yürüyebilir. Denge ve koordinasyon büyük oranda etkilenir.</p> <p><b>12a:</b> Yukarıdaki gibidir ancak gövde engellidir.</p> <p><b>12b:</b> Yukarıdaki gibidir, ancak gövde 12a'dan daha az engellidir.</p>
13		<p><b>I</b></p>	<p>FONKSİYONU AZALMIŞ ÜÇ UZUV: Üç uzuvda orta derecede ila ciddi hipertoni, parezi, atetoz, ataksi veya Engel. Gövde kontrolü iyi ila orta derecede olabilir. Ayakta dururken denge ciddi şekilde etkilenir. Yürüyebilir ancak üç uzvunu kötü şekilde kullanabilir ve genellikle iyi olan elinde bir baston tutar.</p>

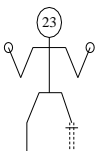
Profil	Grafik	Seviye	Açıklama
14		III	FONKSİYONU AZALMIŞ AYNI YANDA UZUVLAR: Vücutun aynı tarafındaki iki uzuvda orta derecede ila ciddi hipertoni, parezi, atetoz, ataksi, uzuv eksikliği veya Engel. Gövde tutulumu da vardır. Yürüyebilir ve genellikle sadece engelli olmayan bacağı üzerinde yardımsız olarak denge kurabilir. Vücutun asimetrisi yüzünden At üzerinde denge kurması güçtür.
15		IV	FONKSİYONU AZALMIŞ AYNI YANDA UZUVLAR: Vücutun aynı tarafındaki iki uzuvda hafif ila orta derecede hipertoni, parezi, atetoz, ataksi, uzuv eksikliği veya Engel. Gövde tutulumu da vardır. Yürüyebilir. At üzerinde denge Profil 14'ten daha az etkilenir.
16		C	FONKSİYONU AZALMIŞ BİR ÜST UZUV: Üst uzuvlardan birinde ciddi parezi veya hipertoni; tam uzuv eksikliği.
17		III IV	FONKSİYONU AZALMIŞ İKİ ALT UZUV: Daha çok destek işlevi gören, iki alt uzuvda ciddi hipertoni, parezi, atetoz, ataksi veya Engel. İki koltuk değneği veya baston ile yürüyebilir. <b>17a:</b> Fonksiyonel pelvis hareketi yoktur veya kötüdür. Destek tabanının dışında hareket edemez. Atı pelvis ile kontrol edemez. <b>17b:</b> İyi ila normal pelvis hareketi ve kontrolü. Atı pelvis ile kontrol edebilir.
18		III IV	FONKSİYONU AZALMIŞ İKİ ALT UZUV: Alt uzuvlardan birinde ciddi hipertoni, parezi, atetoz, ataksi veya Engel; diğer alt uzuvda orta derecede ila hafif Engel. Yürüyebilir. <b>18a:</b> Fonksiyonel pelvis hareketi veya kontrolü yoktur veya kötüdür. Destek tabanının dışında hareket edemez. Atı pelvis ile kontrol edemez. <b>18b:</b> İyi ila normal pelvis hareketi ve kontrolü. Atı pelvis ile kontrol edebilir.

Profil	Grafik	Seviye	Açıklama
19		IV C	<p>FONKSİYONU AZALMIŞ BİR ALT UZUV: Destek olarak kullanılan bir alt uzuvda ciddi hipertoni, parezi, atetoz, ataksi veya tam uzuv eksikliği. Yürüyebilir. Diğer bacakta engel yoktur.</p> <p><b>19a:</b> Protez olmaksızın ata binen bir ampüte. Kalan uzuv 6 inç (15 cm) veya daha kısadır.</p> <p><b>19b:</b> Parezi veya protez olmaksızın ata binen bir ampüte. Kalan uzuv 6 inçten (15 cm) uzundur. Büyük trokanterden ölçülür.</p>
20		C	<p>FONKSİYONU AZALMIŞ İKİ ALT UZUV: Bir alt uzuvda orta derecede ila hafif hipertoni, parezi, atetoz, ataksi veya tam uzuv eksikliği veya her iki alt uzvun bir bölümünde uzuv eksikliği (alt bacaklardan %50 veya daha azının mevcut olması).</p> <p>Yürüyebilir ve koşabilir.</p>
21		IV	<p>FONKSİYONU AZALMIŞ İKİ ÜST UZUV: Her iki üst uzuvda ciddi hipertoni, parezi, atetoz, ataksi, Engel veya tam uzuv eksikliği.</p>
22		C	<p>FONKSİYONU AZALMIŞ İKİ ÜST UZUV: Her iki kolda orta derecede ila hafif hipertoni, parezi, atetoz, ataksi, Engel veya üst uzuvların her ikisinin bir bölümünde - dirseğin altında - uzuv eksikliği. Protez ile veya olmaksızın dizginleri tutabilir.</p>
23		C	<p>FONKSİYONU AZALMIŞ BİR ALT UZUV: Bir alt uzuvda orta derecede ila hafif hipertoni, parezi, atetoz, ataksi, Engel veya bir alt uzuvda dizin altında alt bacağın %50'si veya daha azı kalacak şekilde tam eksiklik. Yeterince fit ise koşabilir. Ön ayağın amputasyonu uygun değildir.</p>
24		C	<p>FONKSİYONU AZALMIŞ BİR ÜST UZUV: Bir üst uzuvda orta derecede ila hafif hipertoni, parezi, atetoz, ataksi, Engel veya bir üst uzuvda dirseğin altında tam eksiklik. Dizginleri bir eli ile tutamaz.</p>

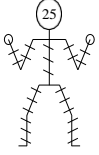
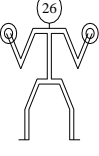
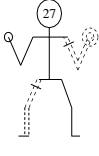
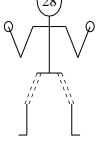
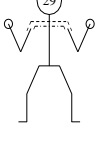
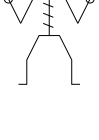
Profil	Grafik	Seviye	Açıklama
25		IV	BOYU KISALMIŞ DÖRT UZUV VE GÖVDE: Boy kısalığı boy kısalığı. Profil 25'e uygun olabilmek için, bir Sporcu >18 yaşında olmalıdır. Maksimum Boy 129 cm
26		IV C	FONKSİYONU AZALMIŞ DÖRT UZUV: Dört uzvun tümünde orta derecede ila hafif hipertoni, atetoz, ataksi, parezi, Engel. Denge ve kaba koordinasyon büyük oranda etkilenir. <b>26a:</b> Yukarıdaki gibidir, gövde engellidir. <b>26b:</b> Yukarıdaki gibidir, gövde 26a'dan daha az engellidir.
27		III	FONKSİYONU AZALMIŞ İKİ KARŞI TARAFLI ÜST UZUV: taraftaki kol ve bacakta ciddi ila orta derecede hipertoni, parezi, Engel veya tam uzuv eksikliği.
28		IV	FONKSİYONU AZALMIŞ İKİ ALT UZUV: Her iki kalçada ve omurganın alt kısmında ciddi ila orta derecede hipertoni, parezi, Engel. Pelvis kontrolü kötüdür veya yoktur. Yürümekte zorluk çeker ve yalpalayarak yürüebilir.
29		NE	FONKSİYONU AZALMIŞ İKİ ÜST UZUV: Her iki üst uzuvda- omuzda ciddi ila orta derecede hipertoni, parezi, Engel.
30		NE	FONKSİYONU AZALMIŞ GÖVDE: Gövde veya boyunda ciddi ila orta derecede hipertoni, parezi, Engel.

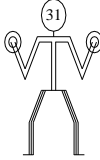
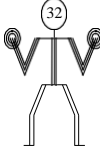
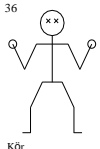
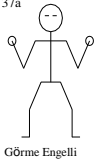
Profil	Grafik	Seviye	Açıklama
31		II  III	FONKSİYONU AZALMIŞ DÖRT UZUV: Her iki alt uzuvda ciddi hipertoni, parezi, atetoz, ataksi, Engel. Her iki üst uzuvda orta derecede ila hafif hipertoni, parezi, atetoz, ataksi veya Engel. Gövde kontrolü iyi ila ortadır. Yürüyebilir.  <b>31a:</b> Gövde tutulumu vardır, pelvis hareketi yoktur veya kötüdür ve destek tabanının dışında hareket edemez.  <b>31b:</b> Orta derecede ila iyi pelvis kontrolü ile birlikte gövde tutulumu daha azdır.
32		III	FONKSİYONU AZALMIŞ DÖRT UZUV - Her iki üst uzuvda ciddi hipertoni, parezi, atetoz, ataksi, Engel. Her iki alt uzuvda hafif hipertoni, parezi, atetoz, ataksi, Engel. Gövde engellidir. Yürüyebilir.
33-35			YENİ PROFİLLERİN OLUŞTURULMASI İÇİN KULLANILABİLİR
36		IV	TAMAMEN KÖR. B1 Görme keskinliği LogMAR 2.60'dan azdır Tamamen kör. (B1) -her iki gözde de görüş yoktur
37a		C	GÖRME ENGELLİ. B2 Görme keskinliği LogMAR 1.50 ila 2.60 (dahil) arasındadır; ve/veya 10 dereceden daha düşük çap ile kısıtlı görüş alanı Ne kadar uzağı görebildikleri (görme keskinliği) veya Ne kadar geniş görebildikleri (görüş alanı) açısından her iki gözlerinde de sınırlı görüşü olan Görme Engelli (B2) Sporcular.

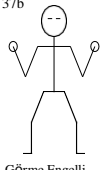
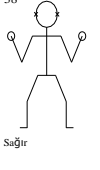
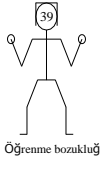
Profil	Grafik	Seviye	Açıklama
37b	<p>37b</p>  <p>Görme Engelli</p>	NE	<p>GÖRME ENGELLİ. B3</p> <p>Görme keskinliği 1.40 ila 1.0 (dahil) arasındaki; ve/veya görüş alanı 40 dereceden düşük bir çap ile kısıtlanmıştır.</p> <p>Ne kadar uzağı görebildikleri (görme keskinliği) veya Ne kadar geniş görebildikleri (görüş alanı) açısından her iki gözlerinde de sınırlı görüşü olan Görme Engelli (B3) Sporcular.</p> <ul style="list-style-type: none"> <li>•</li> <li>•</li> </ul>
38	<p>38</p>  <p>Sağır</p>	NE	<p>SAĞIR - Daha iyi kulakta en azından 55dB saf ton ortalaması (PTA) şeklinde bir işitme kaybı olarak tanımlanır (500, 1000 ve 2000 Hertz'te üç tonlu saf ton ortalaması, hava iletimi, ISO 1969 Standardı)</p>
39	<p>39</p>  <p>Öğrenme bozukluğu</p>	NE	<p>Zihinsel Engelli Sporcuların zihinsel işlevleri ve adaptif davranışları günlük yaşam için gerekli olan kavramsal, sosyal ve pratik adaptif becerileri etkileyen bir şekilde kısıtlıdır. Bu Engel 18 yaşından önce mevcut bulunmalıdır.</p>
40-41			YENİ PROFİLLERİN OLUŞTURULMASI İÇİN KULLANILABİLİR

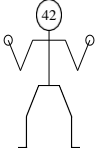
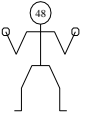

Profil	Grafik	Seviye	Açıklama
42		NE	<p>Sınıflandırma süreci ile ölçülemeyen ve dolayısıyla Uygun Olmayan tıbbi bir rahatsızlık.</p> <p>Bu tür rahatsızlıkların örnekleri arasında aşağıdakiler bulunsa da bunlarla sınırlı değildir:</p> <ul style="list-style-type: none"> <li>- İlerleyen yaştan dolayı eklemlerde meydana gelen aşınmalar</li> <li>- genel olarak güçten düşüren bir hastalık</li> <li>- obezite</li> <li>- osteokondrit</li> <li>- Zihinsel Engel - zihinsel işlevsellik ve adaptif davranışlarda kısıtlama</li> <li>- deri hastalıkları</li> <li>- uykuyla ilgili hareket rahatsızlıkları</li> <li>- eklem hipermobilitesi</li> <li>- düşük kas tonusu veya hipotoni</li> <li>- epilepsi</li> <li>- solunum yolu hastalıkları</li> <li>- fibromiyalji ve miyaljik ensefalitteki gibi halsizlik</li> <li>- vertigo veya baş dönmesi</li> <li>- iç organ fonksiyon bozukluğu veya yokluğu</li> <li>- IBSA B3 ve B4 Sınıfı</li> <li>- kalp/dolaşım sistemi hastalıkları</li> <li>- duyma Engeli</li> <li>- ağrı</li> <li>- Refleks Sempatik Distrofisi veya Kompleks Bölgesel Ağrı Sendromu</li> </ul>
43-47			YENİ PROFİLLERİN OLUŞTURULMASI İÇİN KULLANILABİLİR
48		NE	SAĞLAM VÜCUTLU KİŞİLER.

**13.HER BİR PROFİL İÇİN İZİN VERİLEN MAKSİMUM PUAN**

PROFİL 1 GI	35-40-35 25-20-25	PROFİL 13 GI	80-40-50 45-50-45	PROFİL 24 GV	80-40-68 70-60-70
PROFİL 2 GI	45-40-45 20-30-20	PROFİL 14 GIII	80-40-48 70-40-40	PROFİL 25 GIII	60-40-60 50-60-50
PROFİL 3 GI	55-40-55 20-30-20	PROFİL 15 GIV	80-40-68 70-50-60	PROFİL 26a GIV	68-40-68 60-50-60
PROFİL 4 GII	45-40-45 30-50-30	PROFİL 16 GV	80-40-30 70-60-70	PROFİL 26b GV	68-40-68 60-60-60
PROFİL 5 GI	45-40-45 40-50-40	PROFİL 17a GIII	80-40-80 40-40-40	PROFİL 27 GIII	80-40-30 30-60-70
PROFİL 6 GII	68-40-68 20-30-20	PROFİL 17b GIV	80-40-80 40-60-40	PROFİL 28 GIV	80-40-80 50-50-50
PROFİL 7 GI	80-40-45 45-50-45	PROFİL 18a GIII	80-40-80 60-40-15	PROFİL 29 NE	50-40-50 70-60-70
PROFİL 8 GIII	68-40-68 45-60-45	PROFİL 18b GIV	80-40-80 60-60-30	PROFİL 30 NE	80-40-80 70-50-70
PROFİL 9 GII	80-40-80 20-30-20	PROFİL 19a GIV	80-40-80 70-60-15	PROFİL 31a GII	68-40-68 45-40-45
PROFİL 10a GII	80-40-80 20-40-20	PROFİL 19b GV	80-40-80 70-60-30	PROFİL 31b GIII	68-40-68 45-50-45
PROFİL 10b GIII	80-40-80 20-50-20	PROFİL 20 GV	80-40-80 60-60-60	PROFİL 32 GIII	48-40-48 60-50-60
PROFİL 11 GII(a)/GIII(b)	80-40-80 30-60-30	PROFİL 21 GIV	30-40-30 70-60-70	PROFİL 36 GIV	Geçersiz
PROFİL 12a GI	50-40-50 45-40-45	PROFİL 22 GV	68-40-68 70-60-70	PROFİL 37A GRADE V	Geçersiz
PROFİL 12b GII	50-40-50 45-50-45	PROFİL 23 GV	80-40-80 70-60-60		

## 14.ÇİFTE PROFİLLER

Bazı Durumlarda Sporcuların Engellerinin daha doğru bir şekilde tanımlanabilmesi için iki profil belirlenebilir. Örneğin, Profil 17b +36 alt uzuvlarında hipertoni bulunan (P17b) ve tamamen kör olan (P36) ve III. Seviyede yarışacak olan bir Sporcudur.

Aşağıda Seviyenin belirlenmesi amacıyla yapılan tayinde kullanılacak, onaylı çifte profiller listelenmiştir. Profil kombinasyonunun aşağıdaki listede bulunmadığı hallerde, Sınıflandırıcılar uygun Seviyenin belirlenmesine yardımcı olmak amacıyla değerlendirme sonucunu tartışacak olan FEI Baş Sınıflandırıcısı ve Sınıflandırma Çalışma Grubuna danışmalıdır.

### **Para At Terbiyesi çifte profiller**

#### **PARA AT TERBİYESİ ÇİFTE PROFİLLER**

PROFİLLER	SEVİYE	PROFİLLER	SEVİYE
11 + 24	II. Seviye	15 + 23	IV. Seviye
14 + 15	II. Seviye	16 + 23	IV. Seviye
14 + 24	III. Seviye	16 + 24	IV. Seviye
17b + 16	III. Seviye	<del>16+30+19b</del> + 24	IV. Seviye
17b + 22	III. Seviye	<del>19b</del> 20 + 24	IV. Seviye
17b + 36	III. Seviye	20 + <del>24</del> 22	IV. Seviye
18b + 14	III. Seviye	<del>20+22</del> + 23	IV. Seviye
18b + 24	III. Seviye	<del>21+30</del> 23 + 24	<del>IV.</del> Seviye
19b + 21	III. Seviye	22 + 23	IV. Seviye
		<del>36+38</del>	<del>IV.</del> Seviye
		<del>37a+38</del>	<del>IV.</del> Seviye
		<del>37A+26a+39</del>	<del>IV.</del> Seviye
		<del>23+24</del>	<del>V.</del> Seviye
<b>Para Atlı Araba Sürme çifte profiller</b>			
<del>23+24</del>	<del>CD</del> II. Seviye		

#### **PARA ATLI ARABA SÜRME ÇİFTE PROFİLLER**

PROFİLLER	SEVİYE
<del>23+24</del>	<del>PD</del> II. Seviye

## 15. ENGELLİ BİNİCİLER İÇİN TELAFİ EDİCİ YARDIMLAR

Sporcu bir Ata binmek veya Atlı Araba Sürmek için gerekli özel ekipman da dahil olmak üzere onaylı Telafi Edici Yardımlar kullanabilir. Özel ekipman Sporcuya aynı Seviyedeki diğer Sporcular karşısında bir avantaj sağlamamalıdır. Tüm Sporcular mümkün olan en az sayıda yardımla Ata binmek veya Atlı Araba Sürmek konusunda teşvik edilmelidir. Para At Terbiyesi (16.1) ve Para Atlı Araba Sürme için yardımların tanımlanmasında tutarlılık sağlamak amacıyla bir liste oluşturulmuştur.

**Standart Telafi Edici Yardımlar**, FEI At Terbiyesi Kurallarında özetlenmiş olan onaylı donanım veya ekipman haricinde, tüm fonksiyonel profillerdeki Sporcular tarafından kullanılabilir olan yardımlar veya ekipmandır. Standart telafi edici Yardımların tüm Sporcular tarafından kullanılmasına izin verilir ve bunların Para At Terbiyesi için FEI [Ana Listesine](#) işlenmesi gerekmezken Para Atlı Araba Sürme için FEI [Ana Listesine](#) işlenmeleri gereklidir. Standart Telafi Edici Yardımların listesi aşağıdaki gibidir:

<b>Para At Terbiyesi Standart Telafi Edici Yardımlar</b>	
Sadece baş ile selam (SWHO)	Kapalı üzengiler
Hafif veya adi süratli	Manyetik üzengiler
Eldiven (isteğe bağlı)	1 kamçı
Mahmuzlar (isteğe bağlı)	Göğüslük ve/veya kolye
Eyer - herhangi bir tipte	Tam başlıkta ayrık dizgin
Yumuşak dizgin tutuşu	Elastik dizgin eklentileri
Derin oturmuş eyer	Emniyet yelegeği (şişmeli olanlar dahil)
Üzengilerde elastik <b>Şeritler şeritler</b>	Düşümlü dizginler/dizgin stopları (her dizginde bir düğüm)
<b>Para Atlı Araba Sürme Standart Telafi Edici Yardımlar</b>	
Asistan tarafından tutulan kucak kayışı	İzi gezmek için motorlu araç (MVWC)
Çabuk açılma mekanizmalı kucak kayışı	Sadece baş ile selam (SWHO)
El freni	

**Profile Özel Telafi Edici Yardımlar**, onaylı donanım haricinde, belirlenen profiller tarafından kullanılabilen ve Sınıflandırma değerlendirmesini takiben FEI [Ana Listesinde](#) not edilmesi gereken yardımlar veya ekipmandır. Bunlar Ek IV ve Ek V'teki özet tabloda listelenmiştir.

**Standart Dışı Telafi Edici Yardımlar**, yukarıdakilerin haricinde, bir Sporcu tarafından şahsen ihtiyaç duyulan ve Kurallarda özellikle tanımlanmamış olan yardımlardır. Yardım, bir sporcunun aynı Profil veya Seviye kapsamındaki diğer sporcular üzerinde bir avantaj elde etmeksizin atına binebilmesine imkan tanımak için belirlenmiştir. Bu yardımlar Standart veya Profile özel Telafi Edici yardımlar üzerinde yapılan modifikasyonları veya sporcuyu için özel imal edilen standart dışı bir ekipmanı içerebilir.

Sınıflandırıcılar sadece Profile Özel Telafi Edici Yardımları Sporcu Değerlendirme Formuna kaydetmeli ve bunlar daha sonra FEI Sınıflandırma Ana Listesine işlenmelidir. Eğer bir Sporcunun Standart Dışı bir telafi edici yardıma ihtiyacı varsa, Sporcunun bu tür bir yardımcı bir Yarışmada kullanmadan önce onaylatmak için Ulusal Federasyonu vasıtasıyla FEI'ye başvurması gereklidir. Onaylandıktan sonra, yardım FEI Sınıflandırma Ana Listesine eklenir. Sınıflandırıcılar Standart Dışı Telafi Edici Yardımları onaylamamalıdır.

Sınıflandırıcıların Telafi Edici Yardımların kullanımına dair, FEI web sitesinde mevcut bulunan geçerli FEI Para At Terbiyesi Kurallarına ve FEI Para Atlı Araba Sürme Kurallarına başvurması esastır.

## 15.1 Profillere göre Para At Terbiyesinde Kullanılan Profile-Özel Telafi Edici Yardımlar Rehberi

Profil	Seviye	Profile Özel Telafi Edici Yardımlar - Para At Terbiyesi
1 –6	I veya II	önü ve/veya arkası yükseltilmiş eyer, eyer yastığı, sert dizgin tutuşu, 2 kamçı, ilmekli dizginler, basamaklı dizginler, kolona bağlı üzengi kayışı, kolona bağlı üzengi demiri, üzensiz biniş, ata yalnızca tek elle binebilir, <u>Cırtlı bacak kayışları.</u>
7	I	Yukarıdakiler ve dizgin bağlantı çubuğu.
8	III	eyer yastığı, sert dizgin tutuşu, 2 kamçı, ilmekli dizginler, basamaklı dizginler, kolona bağlı üzengi kayışı, kolona bağlı üzengi demiri, bir üzengi veya üzensiz biniş, <u>Cırtlı bacak kayışları.</u>
9	II	önü ve/veya arkası yükseltilmiş eyer, eyer yastığı, sert dizgin tutuşu, 2 kamçı, ilmekli dizginler, basamaklı dizginler; kolona bağlı üzengi kayışı, kolona bağlı üzengi demiri, üzensiz biniş, <u>Cırtlı bacak kayışları.</u>
10a/b	II / III	önü ve/veya arkası yükseltilmiş eyer, eyer yastığı, sert dizgin tutuşu, 2 kamçı, kolona bağlı üzengi kayışı, kolona bağlı üzengi demiri, üzensiz biniş, <u>Cırtlı bacak kayışları.</u>
11a/b	II /III	eyer yastığı, sert dizgin tutuşu, 2 kamçı, kolona bağlı üzengi kayışı, kolona bağlı üzengi demiri, üzensiz biniş, <u>Cırtlı bacak kayışları.</u>
12a/b	I /II	eyer yastığı, sert dizgin tutuşu, 2 kamçı, ilmekli dizginler, dizgin bağlantı çubuğu, kolona bağlı üzengi kayışı, kolona bağlı üzengi demiri, üzensiz biniş, <u>Cırtlı bacak kayışları.</u>
13	I	önü ve/veya arkası yükseltilmiş eyer, eyer yastığı, sert dizgin tutuşu, 2 kamçı, ilmekli dizginler, basamaklı dizginler, kolona bağlı üzengi kayışı, kolona bağlı üzengi demiri, üzensiz biniş, ata yalnızca tek elle binebilir, <u>Cırtlı bacak kayışları.</u>
14	III	eyer yastığı, sert dizgin tutuşu, ilmekli dizginler, basamaklı dizginler, dizgin bağlantı çubuğu, kolona bağlı üzengi kayışı, kolona bağlı üzengi demiri, üzensiz biniş, ata yalnızca tek elle binebilir, <u>engelli olan tarafta Cırtlı bacak kayışı.</u>
15	IV	eyer yastığı, ilmekli dizginler, basamaklı dizginler, dizgin bağlantı çubuğu, kolona bağlı üzengi kayışı, kolona bağlı üzengi demiri.
16	C	dizgin bağlantı çubuğu, ata yalnızca tek elle binebilir, <u>eğer engelli kol çok kısaysa dizginlerin eyere bağlı bir halkadan geçirilmesine izin verilir.</u>
17a	III	eyer yastığı, 2 kamçı, kolona bağlı üzengi kayışı, kolona bağlı üzengi demiri, üzensiz biniş, <u>Cırtlı bacak kayışları.</u>
17b	IV	Eyer yastığı, 2 kamçı, kolona bağlı üzengi kayışı, kolona bağlı üzengi demiri, üzensiz biniş, <u>Cırtlı bacak kayışları.</u>
18a	III	eyer yastığı, 2 kamçı, kolona bağlı üzengi kayışı, kolona bağlı üzengi demiri, üzensiz biniş, <u>engelli olan tarafta Cırtlı bacak kayışı.</u>

Profil	Seviye	Profile Özel Telafi Edici Yardımlar - Para At Terbiyesi
18b	IV	Eyer yastığı, 2 kamçı, kolona bağlı üzengi kayışı, üzengisiz biniş, <b>engelli olan tarafta Cırtlı bacak kayışı.</b>
19a	IV	Eyer yastığı, kolona bağlı üzengi kayışı, bir üzengi veya üzengisiz biniş, <b>engelli olan tarafta Cırtlı bacak kayışı.</b>
19b	C	Eyer yastığı, kolona bağlı üzengi kayışı, <b>engelli olan tarafta Cırtlı bacak kayışı.</b>
20	C	2 kamçı.
21	IV	İlmekli dizginler; basamaklı dizginler, eyerdeki halkadan geçirilen dizginler, ayak dizginleri.
22	C	İlmekli dizginler; basamaklı dizginler, eğer kollar çok kısaysa eyerdeki bir halkadan geçirilen dizginlere izin verilir.
23	C	-
24	C	İlmekli dizginler; basamaklı dizginler, sadece bir elle ata binebilir, dizgin bağlantı çubuğu
25	IV	2 kamçı, ilmekli dizginler, basamaklı dizginler.
26a	IV	2 kamçı, ilmekli dizginler, basamaklı dizginler, kolona bağlı üzengi kayışı.
26b	C	2 kamçı, ilmekli dizginler, basamaklı dizginler.
27	III	eyer yastığı, sert dizgin tutuşu, dizgin bağlantı çubuğu, bir üzengi veya üzengisiz biniş; sadece tek bir elle ata binebilir, <b>engelli olan tarafta Cırtlı bacak kayışı.</b>
28	IV	eyer yastığı, 2 kamçı.
31a/b	II/III	eyer yastığı, sert dizgin tutuşu, 2 kamçı, ilmekli dizginler, basamaklı dizginler, kolona bağlı üzengi kayışı, kolona bağlı üzengi demiri, üzengisiz biniş, <b>Cırtlı bacak kayışları.</b>
32	III	eyer yastığı, sert dizgin tutuşu, 2 kamçı, ilmekli dizginler, basamaklı dizginler, kolona bağlı üzengi kayışı, kolona bağlı üzengi demiri, üzengisiz biniş,
36 (B1)	IV	İzi anımsatıcılar Tüm Görme Engelli Sporcular güvenlik amacıyla Engellerinin türünü diğerlerine göstermek amacıyla bir kol bandı takmalıdır.
37a (B2)	C	İzi anımsatıcılar Tüm Görme Engelli Sporcular güvenlik amacıyla Engellerinin türünü diğerlerine göstermek amacıyla bir kol bandı takmalıdır.
38	Geçersiz	İşaret dili tercümanı
39	Geçersiz	Teşhis edilmiş zihinsel bir Engeli tasdik eden dokümantasyon ile, komut veren bir kişiye izin verilir.

Not: Bir Sporcu engelli bir kolunu kullanamıyorsa, bu kol vücuduna kayışla bağlanabilir veya askıya alınabilir. **Bu durum sınıflandırıcı tarafından o sporcu için izin verilen telafi edici yardımcılar arasında listelenmelidir.**

Not: Cırtlı bacak kayışları henüz Para At Terbiyesi Kurallarında aynı tabloda gösterilmediği için Ek IV'teki özet tabloda yer almamaktadır.

Sınıflandırıcılar aşağıdakilerin kullanımı ile ilgili olarak geçerli FEI Para At Terbiyesi veya Para Atlı Araba Sürme Kurallarına danışmalıdır:

- Testi okuyan kişiler
- Telsizle iletişim
- İşitme Engelli Sporcular için işaret dili kullanan kişiler
- Kamçılar
- Mahmuzlar
- Eyerler
- Velcro

#### 15.2 Profillere göre Para Atlı Araba Sürmede Kullanılan Profile-Özel Telafi Edici Yardımlar Rehberi

Profil	Seviye	Profile Özel Telafi Edici Yardımlar - Para Atlı Araba Sürme
1-6	1	asistan tarafından tutulan veya çabuk açılabilen 4-noktalı kemer; kamçı kayışı; eldivensiz veya adapte edilmiş eldiven ile biniş; ayak üzerinde veya ayak çukurunda kayış; asistan tarafından tutulan parmak halkası
7	I	asistan tarafından tutulan veya çabuk açılabilen 4-noktalı kemer; dizgin bağlantı çubuğu; kamçı kayışı; eldivensiz veya adapte edilmiş eldiven ile biniş; asistan tarafından tutulan / kullanılan kamçı; asistan tarafından kullanılan fren; ayak üzerinde veya ayak çukurunda kayış; asistan tarafından tutulan parmak halkası
8	II	asistan tarafından tutulan veya çabuk açılabilen 4-noktalı kemer; ilmekli veya düğümlü dizginler; kamçı kayışı; eldivensiz veya adapte edilmiş eldiven ile biniş; asistan tarafından kullanılan fren; ayak üzerinde veya ayak çukurunda kayış; asistan tarafından tutulan parmak halkası
9	I	asistan tarafından tutulan veya çabuk açılabilen 4-noktalı kemer; asistan tarafından kullanılan fren; ayak üzerinde veya ayak çukurunda kayış
10a	I	asistan tarafından tutulan veya çabuk açılabilen 4-noktalı kemer; asistan tarafından kullanılan fren; ayak üzerinde veya ayak çukurunda kayış
10b	II	Asistan tarafından kullanılan fren; ayak üzerinde veya ayak çukurunda kayış
11a/b	II	Asistan tarafından kullanılan fren; ayak üzerinde veya ayak çukurunda kayış
12a/b	I	asistan tarafından tutulan veya çabuk açılabilen 4-noktalı kemer; dizgin bağlantı çubuğu; kamçı kayışı; eldivensiz veya adapte edilmiş eldiven ile biniş; asistan tarafından tutulan / kullanılan kamçı; asistan tarafından kullanılan fren; ayak üzerinde veya ayak çukurunda kayış; asistan tarafından tutulan parmak halkası
13	I	Dizgin bağlantı çubuğu; kamçı kayışı; eldivensiz veya adapte edilmiş eldiven ile biniş; asistan tarafından tutulan / kullanılan kamçı; asistan tarafından kullanılan fren; ayak üzerinde veya ayak çukurunda kayış; asistan tarafından tutulan parmak halkası,



<b>14</b>	I	Dizgin bağlantı çubuğu; kamçı kayışı; eldivensiz veya adapte edilmiş eldiven ile biniş; asistan tarafından tutulan / kullanılan kamçı; asistan tarafından kullanılan fren; ayak üzerinde veya ayak çukurunda kayış; asistan tarafından tutulan parmak halkası,
<b>15</b>	II	Dizgin bağlantı çubuğu; kamçı kayışı; eldivensiz veya adapte edilmiş eldiven ile biniş; asistan tarafından tutulan / kullanılan kamçı; asistan tarafından kullanılan fren; ayak üzerinde veya ayak çukurunda kayış; asistan tarafından tutulan parmak halkası,
<b>16</b>	II	Dizgin bağlantı çubuğu; kamçı kayışı; eldivensiz veya adapte edilmiş eldiven ile biniş; asistan tarafından tutulan / kullanılan kamçı; asistan tarafından tutulan parmak halkası
<b>17a/b</b>	II	Asistan tarafından kullanılan fren; ayak üzerinde veya ayak çukurunda kayış
<b>18a/b</b>	II	Asistan tarafından kullanılan fren; ayak üzerinde veya ayak çukurunda kayış
<b>19a/b</b>	II	Asistan tarafından kullanılan fren; ayak üzerinde veya ayak çukurunda kayış
<b>21</b>	I	Dizgin bağlantı çubuğu; kamçı kayışı; eldivensiz veya adapte edilmiş eldiven ile biniş; asistan tarafından tutulan / kullanılan kamçı; asistan tarafından tutulan parmak halkası
<b>22</b>	II	Dizgin bağlantı çubuğu; kamçı kayışı; eldivensiz veya adapte edilmiş eldiven ile biniş; asistan tarafından tutulan / kullanılan kamçı; asistan tarafından tutulan parmak halkası
<b>24</b>	II	Dizgin bağlantı çubuğu; kamçı kayışı; eldivensiz veya adapte edilmiş eldiven ile biniş; asistan tarafından tutulan / kullanılan kamçı; asistan tarafından tutulan parmak halkası
<b>25</b>	II	kamçı kayışı; eldivensiz veya adapte edilmiş eldiven ile biniş; asistan tarafından tutulan / kullanılan kamçı; asistan tarafından kullanılan fren
<b>26a/b</b>	I/II	kamçı kayışı; eldivensiz veya adapte edilmiş eldiven ile biniş; asistan tarafından tutulan / kullanılan kamçı; asistan tarafından kullanılan fren; ayak üzerinde veya ayak çukurunda kayış
<b>27</b>	II	Dizgin bağlantı çubuğu; kamçı kayışı; eldivensiz veya adapte edilmiş eldiven ile biniş; asistan tarafından tutulan / kullanılan kamçı; asistan tarafından kullanılan fren; ayak üzerinde veya ayak çukurunda kayış; asistan tarafından tutulan parmak halkası,
<b>28</b>	II	Asistan tarafından kullanılan fren
<b>31a/b</b>	I	Dizgin bağlantı çubuğu; kamçı kayışı; eldivensiz veya adapte edilmiş eldiven ile biniş; asistan tarafından tutulan / kullanılan kamçı; asistan tarafından kullanılan fren; ayak üzerinde veya ayak çukurunda kayış; asistan tarafından tutulan parmak halkası,
<b>32</b>	I	Dizgin bağlantı çubuğu; kamçı kayışı; eldivensiz veya adapte edilmiş eldiven ile biniş; asistan tarafından tutulan / kullanılan kamçı; asistan tarafından kullanılan fren; ayak üzerinde veya ayak çukurunda kayış; asistan tarafından tutulan parmak halkası,

## 16.EKLER

Ek I: FEI Sınıflandırma Kartı - Para At Terbiyesi Ek II:

FEI Sınıflandırma Kartı - Para Atlı Araba Sürme

Ek III: Komut Verici kullanımına dair Psikolog Mektubu Örneği

Ek VI: Telafi Edici Yardımlar Tablosu – Para At Terbiyesi – [lütfen Para At Terbiyesi Kurallarına bakın](#)

Ek V: Telafi Edici Yardımlar Tablosu – Para Atlı Araba

[Sürme](#) Ek VI: FEI Sınıflandırıcı Davranış Kuralları

**DEĞERLENDİRME VE GÖZLEM İLE İLGİLİ BİLGİLER**  
(Tarihi ve notları giren Sınıflandırıcının ismini dahil edin)

Versiyon Ocak  
2019

**PARA-BİNİCİLİK AT TERBİYESİ**  
**SINIFLANDIRMA İÇİN SPORCU**  
**DEĞERLENDİRMESİ**

El yazısı için koyu renk mürekkep kullanın ve açık bir çıktı alın. FEI Sınıflandırması İngilizce olarak **doldurulmalıdır.**

BAY/BAYAN  SOYADI:

ADI:

Doğum tarihi  
(gg/aa/yy)

EV ADRESİ

Zip/Posta Kodu

ÜLKE:  FEI Üye No.

TELEFON:  FEI Sınıflandırması

EPOSTA:  Ulusal Sınıflandırma

**SINIFLANDIRMA SONUCU**

Profil 1	Profil 2	SEVİYE
<input type="text"/>	<input type="text"/>	<input type="text"/>

**Belirlenen Seviye Statüsü**

Statü	Sabit Tarihi İnceleme	İnceleme	Doğrulanmış
İnceleme sebebi	1. Dalgalandan/kötüleşen rahatsızlık		2. Yakın zamanda yaşanan sakatlık/yaralanma
	3. Sınırdaki sonuç	İnceleme tarihi: <input type="text"/>	

**OA** Bu müsabakada FEI Sınıflandırma Paneli tarafından  E  H Geçersiz

**OA** Sonraki müsabakada gerekli FEI Sınıflandırma Paneli tarafından  E  H Geçersiz

Sporcu Tarafından İmzalı Onay Formu: Evet

**Eğer Seviye ve/veya Profil bu değerlendirmeyi takiben değişmişse, lütfen önceki sonucu aşağıda not edin**

Profil 1	Profil 2	SEVİYE
<input type="text"/>	<input type="text"/>	<input type="text"/>

Tarih (gg/aa/yy)  Yer:

Baş Sınıflandırıcı:

Sınıflandırıcı 2:

**STANDART VE ONAYLI STANDART DIŞI TELAFİ EDİCİ YARDIMLAR**

<input type="text"/>	<input type="text"/>
<input type="text"/>	<input type="text"/>
<input type="text"/>	<input type="text"/>
<input type="text"/>	<input type="text"/>
<input type="text"/>	<input type="text"/>

<b>İSİM:</b>			
<b>TEŞHİS:</b> Detaylar için bkz. Tıbbi Teşhis Formu			
<b>TEKERLEKLİ SANDALYE:</b>	Hayır	Evet	
<b>AYAKTA DURURKEN DIŞTAN DESTEK GEREKLİ</b>	Hayır	Güç	Manuel
<b>BELİRTİN - KOLTUK DEĞNEĞİ, BASTON, YARDIM</b>			
<b>EK SAĞLIK ENGELİ/TEŞHİS</b>			
ZİHİNSEL ENGEL	Hayır	Evet	Yorum:
EPILEPSİ	Hayır	Evet	
DUYMA ENGELİ	Hayır	Evet	
<b>DİĞER İLGİLİ BİLGİLER:</b>			
<b>VI SINIFLANDIRICI TARAFINDAN DEĞERLENDİRİLEN GÖRME ENGELİ</b>	<b>B1 SINIFI TAMAMEN KÖR</b>	P36	Sınıflandırma tarihi
	<b>B2 SINIFI GÖRME ENGELLİ</b>	P37a	
<b>STATİK DENGE</b>	<b>OTURMA</b>	<b>AYAKTA DURMA</b>	Yorum:
NORMAL			
HAFİF ENGEL			
ORTA DERECE ENGEL			
DENGE YOK			
<b>BASKIN EL</b>	SOL	SAĞ	
<b>Koordinasyon Testleri (1-7)</b>		<b>Hesaplanan Puanlar</b>	
<b>TEST 1: PARMAK-BURUN OMUZ ALTINDA</b>		Sol	Sağ
<b>TEST 2: TEKRARLI PRONASYON/SUPİN.</b>		80	40
<b>TEST 3: ORTA PRON/SUP. POZİSYONUNDA BİLEK FLEKS/EKST</b>	Maksimum Puan	70	60
<b>TEST 4: PARMAK - BAŞPARMAK</b>	<b>SON PUAN</b>	0.0	####
<b>TEST 5: ÖNE/ARKAYA PELVİS SALINIMI</b>		####	####
<b>TEST 6: TOPUĞU DÖRT NOKTAYA KOYMA</b>			
<b>AYAK PARMAKLARINI DÖRT NOKTAYA KOYMA</b>			
<b>TEST 7: AYAKLARI VURMA / SİRKÜMDİKSİYON</b>			
Notlar (gerekirse arka sayfada devam edin):			

	Referans için aktif R.O.M	GÜÇ 0-5		ARALIK 0-5		KOORD	
		Sol	Sağ	Sol	Sağ	Sol	Sağ
<b>BOYUN</b>	0-20 FLEKSİYON						
	0-20 EKSTANSİYON						
	0-20 YAN FLEKSİYON						
	0-90 ROTASYON						
<b>OMUZ</b>	0-10 RETRAKSİYON					TEST 1 (*7)	
	0-60 FLEKSİYON						
	0-10 ABDÜKSİYON						
	0-45 EKST. ROTASYON						
<b>DİRSEK</b>	0-30 INT ROTASYON						
	45-90 FLEKSİYON						
	90-45 EKSTANSİYON						
	0-10 PRONASYON					TEST 2 (*2)	
<b>EL BİLEĞİ</b>	0-10 SUPINASYON						
	0-30 FLEKSİYON					TEST 3 (*3)	
	0-50 EKSTANSİYON						
<b>PARMAKLAR</b>	0-10 RADYAL DEV						
	60-90 FLEKSİYON					TEST 4 (*4)	
	90-60 EKSTANSİYON						
<b>BAŞPARMAK</b>	İNTRİNSİKLER						
	0-60 OPPOZİSYON						
<b>GÖVDE</b>	0-30 TOR. FLEKSİYON						
	0-30 TOR. EKSTENS						
	0-20 YAN FLEKSİYON						
	0-45 ROTASYON						
<b>PELVİS</b>	0-5 POST TILT					TEST 5 (*2)	
	0-5 ANT TILT						
<b>KALÇA</b>	0-45 FLEKSİYON					TEST 6 (*8)	
	-45-0 EKSTANSİYON						
	0-40 ABDÜKSİYON						
	ADDÜKSİYON						
<b>DİZ</b>	0-15 EKST. ROTASYON						
	0-15 INT. ROTASYON						
	0-45 FLEKSİYON						
	45-0 EKSTANSİYON						
<b>AYAK</b>	0-15 INT. ROTASYON						
	0-25 EKST. ROTASYON						
	0-20 DORSİFLEKS					TEST 7 (*4)	
	0-20 P.FLEKS						
	0-15 INT.ROTASYON						
	0-15 EKST. ROTASYON						

**DEĞERLENDİRME VE GÖZLEM İLE İLGİLİ BİLGİLER**  
(Tarihi ve notları giren Sınıflandırıcının ismini dahil edin)

Version Ocak  
2019

**PARA ATLI ARABA SÜRME  
SINIFLANDIRMA İÇİN SPORCU  
DEĞERLENDİRMESİ**

El yazısı için koyu renk mürekkep kullanın ve açık bir çıktı alın. FEI Sınıflandırması İngilizce olarak doldurulmalıdır.

BAY/BAYAN SOYADI:

ADI:

Doğum tarihi  
(gg/aa/yy)

EV ADRESİ

Zip/Posta Kodu

ÜLKE: FEI Üye No.

TELEFON: FEI Sınıflandırması

EPOSTA: Ulusal Sınıflandırma

**SINIFLANDIRMA SONUCU**

Profil 1 Profil 2 SEVİYE

**Belirlenen Seviye Statüsü**

Statü Sabit Tarihli İnceleme İnceleme Doğrulanmış

İnceleme sebebi 1. Dalgalanan/kötüleşen rahatsızlık 2. Yakın zamanda yaşanan sakatlık/yaralanma

3. Sınırdaki sonuç İnceleme tarihi:

OA Bu müsabakada FEI Sınıflandırma Paneli tarafından E H Geçersiz

OA Sonraki müsabakada gerekli FEI Sınıflandırma Paneli tarafından E H Geçersiz

**STANDART VE ONAYLI STANDART DIŞI TELAFİ EDİCİ YARDIMLAR**

Sporcu Tarafından İmzalı Onay Formu: Evet

**Eğer Seviye ve/veya Profil bu değerlendirmeyi takiben değişmişse, lütfen önceki sonucu aşağıda not edin**

Profil 1 Profil 2 SEVİYE

Tarih (gg/aa/yy) Yer:

Baş Sınıflandırıcı:

Sınıflandırıcı 2:

<b>İSİM:</b>			
<b>TEŞHİS:</b> Detaylar için bkz. Tıbbi Teşhis Formu			
<b>TEKERLEKLİ SANDALYE:</b>	Hayır	Evet	
			Güç Manuel
<b>AYAĞA DURURKEN DIŞTAN DESTEK GEREKLİ</b>	Hayır	Evet	
<b>BELİRTİN - KOLTUK DEĞNEĞİ, BASTON, YARDIM</b>			
<b>EK SAĞLIK ENGELİ/TEŞHİS</b>			
ZİHİNSEL ENGEL	Hayır	Evet	Yorum:
EPİLEPSİ	Hayır	Evet	
DUYMA ENGELİ	Hayır	Evet	
<b>DİĞER İLGİLİ BİLGİLER (görüşle ilgili kaygılar dahil):</b>			
<b>STATİK DENGE</b>	<b>OTURMA</b>	<b>AYAĞA DURMA</b>	Yorum:
NORMAL			
HAFİF ENGEL			
ORTA DERECE ENGEL			
DENGE YOK			
<b>BASKIN EL</b>	SOL	SAĞ	
<b>Koordinasyon Testleri (1-7)</b>		<b>Hesaplanan Puanlar</b>	
<b>TEST 1: PARMAK-BURUN TAM OMUZDAN</b>		Sol	Sağ
<b>TEST 2: TEKRARLI PRONASYON/SUPİN.</b>		80	40
<b>TEST 3: ORTA PRON/SUP. POZİSYONUNDA BİLEK FLEKS/EKST</b>		70	60
<b>TEST 4: PARMAK - BAŞPARMAK</b>		0.0	###
<b>TEST 5: ÖNE/ARKAYA PELVİS SALINIMI</b>		###	###
<b>TEST 6: TOPUĞU DÖRT NOKTAYA KOYMA</b>			
<b>TEST 7: AYAKLARI VURMA / SİRKÜMDİKSİYON</b>			
Notlar (gerekirse arka sayfada devam edin):			

	Referans için aktif R.O.M	GÜÇ 0-5		ARALIK 0-5		KOORD	
		Sol	Sağ	Sol	Sağ	Sol	Sağ
<b>BOYUN</b>	0-20 FLEKSİYON						
	0-20 EKSTANSİYON						
	0-20 YAN FLEKSİYON						
<b>OMUZ</b>	0-90 ROTASYON						
	0-10 RETRAKSİYON						TEST 1 (*7)
	0-60 FLEKSİYON						
	0-10 ABDÜKSİYON						
	0-45 EKST. ROTASYON						
<b>DİRSEK</b>	0-30 INT ROTASYON						
	45-90 FLEKSİYON						
	90-45 EKSTANSİYON						TEST 2 (*2)
<b>EL BİLEĞİ</b>	0-10 PRONASYON						
	0-10 SUPİNASYON						
	0-30 FLEKSİYON						TEST 3 (*3)
<b>PARMAKLAR</b>	0-50 EKSTANSİYON						
	0-10 RADYAL DEV						
	60-90 FLEKSİYON						TEST 4 (*4)
<b>BAŞPARMAK</b>	90-60 EKSTANSİYON						
	İNTRİNSİKLER						
<b>GÖVDE</b>	0-60 OPPOZİSYON						
	0-30 TOR. FLEKSİYON						
	0-30 TOR. EKSTENS						
<b>PELVİS</b>	0-20 YAN FLEKSİYON						
	0-45 ROTASYON						
	0-5 POST TILT						TEST 5 (*2)
<b>KALÇA</b>	0-5 ANT TILT						
	0-45 FLEKSİYON						TEST 6 (*8)
	-45-0 EKSTANSİYON						
	0-40 ABDÜKSİYON						
	ADDÜKSİYON						
<b>DİZ</b>	0-15 EKST. ROTASYON						
	0-15 INT. ROTASYON						
	0-45 FLEKSİYON						
<b>AYAK</b>	45-0 EKSTANSİYON						
	0-15 INT. ROTASYON						
	0-25 EKST. ROTASYON						
	0-20 DORSİFLEKS						TEST 7 (*4)
	0-20 P.FLEKS						
	0-15 INT.ROTASYON						
	0-15 EKST. ROTASYON						

DEĞERLENDİRME VE GÖZLEM İLE İLGİLİ BİLGİLER  
(Tarihi ve notları giren Sınıflandırıcının ismini dahil edin)

Versiyon Ocak  
2024

PARA-BİNİCİLİK AT TERBİYESİ  
SINIFLANDIRMA İÇİN SPORCU  
DEĞERLENDİRMESİ

El yazısı için koyu renk mürekkep kullanın ve açık bir çıktı alın. FEI Sınıflandırması İngilizce olarak doldurulmalıdır.

BAY/BAYAN SOYADI:

ADI:

Doğum tarihi  
(gg/aa/yy)

EV ADRESİ

Zip/Posta  
Kodu

ÜLKE: FEI Üye No.

TELEFON: FEI Sınıflandırması

EPOSTA: Ulusal Sınıflandırma

SINIFLANDIRMA SONUCU

Profil 1 Profil 2 SEVİYE

Belirlenen Seviye Statüsü

Statü	Sabit Tarihi İnceleme	İnceleme	Doğrulanmış
İnceleme sebebi	1. Dalgalandan/kötüleşen rahatsızlık		2. Yakın zamanda yaşanan sakatlık/yaralanma
	3. Sınırdaki sonuç	İnceleme tarihi:	

OA Bu müsabakada FEI Sınıflandırma Paneli tarafından E H Geçersiz

OA Sonraki müsabakada gerekli FEI Sınıflandırma Paneli tarafından E H Geçersiz

Sporcu Tarafından İmzalı Onay Formu: Evet

Eğer Seviye ve/veya Profil bu değerlendirmeyi takiben değişmişse, lütfen önceki sonucunu aşağıda not edin

Profil 1 Profil 2 SEVİYE

Tarih (gg/aa/yy) Yer:

Baş Sınıflandırıcı:

Sınıflandırıcı 2:

STANDART VE ONAYLI STANDART DIŞI TELAFİ EDİCİ YARDIMLAR

İSİM:			
TEŞHİS: Detaylar için bkz. Tıbbi Teşhis Formu			
TEKERLEKLİ SANDALYE:	Hayır	Evet	
AYAKTA DURURKEN DIŞTAN DESTEK GEREKLİ	Hayır	Güç	Manuel
BELİRTİN - KOLTUK DEĞNEĞİ, BASTON, YARDIM			
EK SAĞLIK ENGELİ/TEŞHİS			
ZİHİNSEL ENGEL	Hayır	Evet	Yorum:
EPILEPSİ	Hayır	Evet	
DUYMA ENGELİ	Hayır	Evet	
DİĞER İLGİLİ BİLGİLER:			
VI SINIFLANDIRICI TARAFINDAN DEĞERLENDİRİLEN GÖRME ENGELİ	B1 SINIFI TAMAMEN KÖR B2 SINIFI GÖRME ENGELLİ	P36 P37a	Sınıflandırma tarihi
STATİK DENGE	OTURMA	AYAKTA DURMA	Yorum:
NORMAL			
HAFİF ENGEL			
ORTA DERECE ENGEL			
DENGE YOK			
BASKIN EL	SOL	SAĞ	
Koordinasyon Testleri (1-7)		Hesaplanan Puanlar	
TEST 1: PARMAK-BURUN OMUZ ALTINDA		Sol	Sağ
TEST 2: TEKRARLI PRONASYON/SUPİN.		80	40
TEST 3: ORTA PRON/SUP. POZİSYONUNDA BİLEK FLEKS/EKST	Maksimum Puan	70	60
TEST 4: PARMAK - BAŞPARMAK	SON PUAN	0.0	####
TEST 5: ÖNE/ARKAYA PELVİS SALINIMI		####	####
TEST 6: TOPUĞU DÖRT NOKTAYA KOYMA AYAK PARMAKLARINI DÖRT NOKTAYA KOYMA			
TEST 7: AYAKLARI VURMA / SİRKÜMDİKSİYON			
Notlar (gerekirse arka sayfada devam edin):			

*Ondalık için nokta kullanın	Referans için R.O.M	GÜÇ 0-5		ARALIK 0-5		KOORD	
		Sol	Sağ	Sol	Sağ	Sol	Sağ
BOYUN	0-20 FLEKSİYON						
	0-20 EKSTANSİYON						
	0-20 YAN FLEKSİYON						
	0-90 ROTASYON						
OMUZ	0-10 RETRAKSİYON					TEST 1 (*7)	
	0-60 FLEKSİYON						
	0-10 ABDÜKSİYON						
	0-45 EKST. ROTASYON						
DİRSEK	0-30 INT ROTASYON						
	45-90 FLEKSİYON						
	90-45 EKSTANSİYON						
	0-10 PRONASYON					TEST 2 (*2)	
EL BİLEĞİ	0-10 SUPINASYON						
	0-30 FLEKSİYON					TEST 3 (*3)	
	0-50 EKSTANSİYON						
PARMAKLAR	0-10 RADYAL DEV						
	60-90 FLEKSİYON					TEST 4 (*4)	
	90-60 EKSTANSİYON						
BAŞPARMAK	İNTRİNSİKLER						
	0-60 OPPOZİSYON						
GÖVDE	0-30 TOR. FLEKSİYON						
	0-30 TOR. EKSTENS						
	0-20 YAN FLEKSİYON						
	0-45 ROTASYON						
PELVİS	0-5 POST TILT					TEST 5 (*2)	
	0-5 ANT TILT						
KALÇA	0-45 FLEKSİYON					TEST 6 (*8)	
	-45-0 EKSTANSİYON						
	0-40 ABDÜKSİYON						
	ADDÜKSİYON						
DİZ	0-15 EKST. ROTASYON						
	0-15 INT. ROTASYON						
	0-45 FLEKSİYON						
	45-0 EKSTANSİYON						
AYAK	0-15 INT. ROTASYON						
	0-25 EKST. ROTASYON						
	0-20 DORSİFLEKS					TEST 7 (*4)	
	0-20 P.FLEKS						
AYAK	0-15 INT.ROTASYON						
	0-15 EKST. ROTASYON						



DEĞERLENDİRME VE GÖZLEM İLE İLGİLİ BİLGİLER  
(Tarihi ve notları giren Sınıflandırıcının ismini dahil edin)

Yersiyon Ocak  
2024

PARA ATLI ARABA SÜRME  
SINIFLANDIRMA İÇİN SPORCU  
DEĞERLENDİRMESİ

El yazısı için koyu renk mürekkep kullanın ve açık bir çıktı alın. FEI Sınıflandırması İngilizce olarak doldurulmalıdır.

BAY/BAYAN SOYADI:

ADI:

Doğum tarihi  
(gg/aa/yy)

EV ADRESİ

Zip/Posta  
Kodu

ÜLKE:

FEI Üye No.

TELEFON:

FEI Sınıflandırması

EPOSTA:

Ulusal Sınıflandırma

SINIFLANDIRMA SONUCU

Profil 1

Profil 2

SEVİYE

Belirlenen Seviye Statüsü

Statü	Sabit Tarihli İnceleme	İnceleme	Doğrulanmış
İnceleme sebebi	1. Dalgalanan/kötüleşen rahatsızlık		2. Yakın zamanda yaşanan sakatlık/yaralanma
	3. Sınırdaki sonuç		İnceleme tarihi:

OA Bu müsabakada FEI Sınıflandırma Paneli tarafından

E H  
Geçersiz

STANDART VE ONAYLI STANDART DIŞI TELAFİ EDİCİ YARDIMLAR

OA Sonraki müsabakada gerekli FEI Sınıflandırma Paneli tarafından

E H  
Geçersiz

Sporcu Tarafından İmzalı Onay Formu: Evet

Eğer Seviye ve/veya Profil bu değerlendirmeyi takiben değişmişse, lütfen önceki sonucu aşağıda not edin

Profil 1

Profil 2

SEVİYE

Tarih (gg/aa/yy)

Yer:

Baş Sınıflandırıcı:

Sınıflandırıcı 2:

<b>İSİM:</b>			
<b>TEŞHİS:</b> Detaylar için bkz. Tıbbi Teşhis Formu			
<b>TEKERLEKLİ SANDALYE:</b>	Hayır	Evet	
		Güç	Manuel
<b>AYAKTA DURURKEN DIŞTAN DESTEK GEREKLİ</b>	Hayır	Evet	
<b>BELİRTİN - KOLTUK DEĞNEĞİ, BASTON, YARDIM</b>			
<b>EK SAĞLIK ENGELİ/TEŞHİS</b>			
ZİHİNSEL ENGEL	Hayır	Evet	Yorum:
EPİLEPSİ	Hayır	Evet	
DUYMA ENGELİ	Hayır	Evet	
<b>DİĞER İLGİLİ BİLGİLER (görüşle ilgili kaygılar dahil):</b>			
<b>STATİK DENGE</b>	<b>OTURMA</b>	<b>AYAKTA DURMA</b>	Yorum:
NORMAL			
HAFİF ENGEL			
ORTA DERECE ENGEL			
DENGE YOK			
<b>BASKIN EL</b>	SOL	SAĞ	
<b>Koordinasyon Testleri (1-7)</b>		<b>Hesaplanan Puanlar</b>	
<b>TEST 1: PARMAK-BURUN TAM OMUZDAN</b>		Sol	Sağ
<b>TEST 2: TEKRARLI PRONASYON/SUPİN.</b>		80	40
<b>TEST 3: ORTA PRON/SUP. POZİSYONUNDA BİLEK FLEKS/EKST</b>		70	60
<b>TEST 4: PARMAK - BAŞPARMAK</b>		0.0	###
<b>TEST 5: ÖNE/ARKAYA PELVİS SALINIMI</b>		###	####
<b>TEST 6: TOPUĞU DÖRT NOKTAYA KOYMA AYAK PARMAKLARINI DÖRT NOKTAYA KOYMA</b>			
<b>TEST 7: AYAKLARI VURMA / SİRKÜMDİKSİYON</b>			
Notlar (gerekirse arka sayfada devam edin):			

<b>*Ondalık için nokta kullanın</b>	<b>Referans için R.O.M</b>	<b>GÜÇ 0-5</b>		<b>ARALIK 0-5</b>		<b>KOORD</b>	
		Sol	Sağ	Sol	Sağ	Sol	Sağ
<b>BOYUN</b>	0-20 FLEKSİYON						
	0-20 EKSTANSİYON						
	0-20 YAN FLEKSİYON						
<b>OMUZ</b>	0-90 ROTASYON						
	0-10 RETRAKSİYON						TEST 1 (*7)
	0-60 FLEKSİYON						
	0-10 ABDÜKSİYON						
	0-45 EKST. ROTASYON						
<b>DİRSEK</b>	0-30 INT ROTASYON						
	45-90 FLEKSİYON						
	90-45 EKSTANSİYON						TEST 2 (*2)
<b>EL BİLEĞİ</b>	0-10 PRONASYON						
	0-10 SUPİNASYON						
	0-30 FLEKSİYON						TEST 3 (*3)
<b>PARMAKLAR</b>	0-50 EKSTANSİYON						
	0-10 RADYAL DEV						
	60-90 FLEKSİYON						TEST 4 (*4)
<b>BAŞPARMAK</b>	90-60 EKSTANSİYON						
	İNTRİNSİKLER						
<b>GÖVDE</b>	0-60 OPPOZİSYON						
	0-30 TOR. FLEKSİYON						
	0-30 TOR. EKSTENS						
<b>PELVİS</b>	0-20 YAN FLEKSİYON						
	0-45 ROTASYON						
	0-5 POST TILT						TEST 5 (*2)
<b>KALÇA</b>	0-5 ANT TILT						
	0-45 FLEKSİYON						TEST 6 (*8)
	-45-0 EKSTANSİYON						
	0-40 ABDÜKSİYON						
	ADDÜKSİYON						
<b>DİZ</b>	0-15 EKST. ROTASYON						
	0-15 INT. ROTASYON						
	0-45 FLEKSİYON						
<b>AYAK</b>	45-0 EKSTANSİYON						
	0-15 INT. ROTASYON						
	0-25 EKST. ROTASYON						
	0-20 DORSİFLEKS						TEST 7 (*4)
	0-20 P.FLEKS						
	0-15 INT.ROTASYON						
	0-15 EKST. ROTASYON						

## Psikolog Mektubu Örneđi

Sayın Psikolog,

Saygılarımla, Para Binicilik Müsabakasında bir Sporcu tarafından Komut Verici kullanımı

[Sporcunun ismini ekleyin] uluslararası bir seviyede Para At Terbiyesi Yarışmalarına katılmaktadır.

At Terbiyesi dalında yarışabilmek için, Sporcunun bir Ata binmesi ve yarışmakta olduđu seviyeye bađlı olarak 4 ila 7 dakika arasında süren bir At Terbiyesi testini tamamlaması gereklidir. Sporcular için, kendi Engel derecelerini ve fiziksel durumlarını yansıtan, farklı Seviyeler (I, II, III, IV, V) mevcuttur. I. Seviyedeki Sporcular en yüksek Engele sahip iken IV. Seviyedeki Sporcular en düşük Engele sahiptir.

Bir At Terbiyesi testi, bir At Terbiyesi sahasında (20m x 40m veya 20m x 60x) belirli noktalarda yapılması gereken (Sporcunun yarıştığı Seviyeye bađlı olarak) 8 ila 19 adet sıralı "hareket"ten oluşur. Hareketler adeta ve/veya süratli ve/veya dörtnalda yapılır ve hareketler tamamlanırken bir karardan diđerine geçişi de içerir. Aşađıda bir 1. Seviye Başlangıç At Terbiyesi testi ve bir III. Seviye Başlangıç At Terbiyesi testi örnek olarak verilmiştir. Burada bir Sporcunun yarışmadan önce neleri öğrenmesi ve daha sonra hakemler önünde yarışırken neleri anımsaması gerektiđine dair örnekler sunulmuştur.

1. Seviye Başlangıç Testi	
1. A X	Orta adetada giriş Duruş, hareketsizlik, selam. Orta adetaya kalkış
2. C HXF FA	Sol yan yola giriş Serbest adeta Orta adeta
3. A X	Orta hatta giriş 10 m sağa daire
4. X	Sola 10m daire
5. XC C	Orta hatta giriş Sağ yan yola giriş

III. Seviye Başlangıç Testi	
1. A X	Çalışma süratlisi ile giriş Duruş, hareketsizlik, selam. Toplu süratliye kalkış
2. C B	Sađ yan yola giriş Sađa yarım daire 10 m X'e M'de diyagonal olarak yola dönüş
3. MCH E	Çalışma süratlisi Sola yarım daire 10 m X'e H'de diyagonal olarak yola dönüş
4. CX XA	Sađa 20m yarım daire Sola 20m yarım daire
5. A FXH HC	Çalışma süratlisi Orta süratlide yan deđiştirme Çalışma süratlisi

\_\_\_\_\_ [Sporcunun ismini ekleyin]'den size bilgilendirme amacıyla kendi seviyesine özel olarak öğrenmesi gerekli olan tam bir At Terbiyesi testinin örnek bir kopyasını göndermesi istenmiştir.

Sporcunun yarışmadan önce At Terbiyesi testinde gerekli hareketleri öğrenmek ve çalışmak için geniş imkanları (muhtemelen haftalar veya ayları) vardır. Bir Yarışmada Sporçudan, iki veya daha fazla gün boyunca, en fazla 4 (set halinde 3 test ve 1 isteğe bağlı Serbest Stil Testi) At Terbiyesi testinde koşması istenebilir. Belirlenen At Terbiyesi testleri tüm seviyelerde tutarlı olarak kullanılmakta ve Sporcu sadece bir seviyede yarışmaktadır. Bunun tek istisnası Sporcunun set halindeki testlere ilaveten bir Serbest Stil Müsabakasına katıldığı hallerdir. Bu durumda Sporcu kendi hareket sırasını belirler ve bu hareketleri seçtiği müzik eşliğinde gerçekleştirir.

\_\_\_\_\_ [Sporcunun ismini ekleyin] . Seviye olarak Sınıflandırılmış ve- Sporcu yarışırken hareketlerin sırasını yüksek sesle anımsatacak olan bir kişi olan - bir *Komut Verici* kullanmayı talep etmiştir.

Bu durum Para At Terbiyesi Kurallarının bir istisnasıdır. (Teşhis edilmiş zihinsel bir engeli veya travmatik beyin yaralanması olanlar haricinde) tüm Sporcuların At Terbiyesi testini aynı koşullar altında ve bir *Komut Verici* olmaksızın tamamlaması beklenmektedir.

Tüm yarışmacılar için adalet ve eşitlik sağlamak amacıyla, komut vericilere dair kuralın istisnasını talep eden Sporcuların bir psikologa başvurarak At Terbiyesi testinin süresi boyunca gerekli hareketlerin sırasını anımsama kabiliyetlerini etkileyen kalıcı hafıza Engeli seviyesine dair kanıtlar sunmaları istenmektedir.

At Terbiyesi testi rekabetçi bir ortamda gerçekleştirilse de, Müsabakaya katılan tüm Sporcular aynı koşullar altında yarışmaktadır.

Mümkün olan hallerde, bir **Wechsler Bellek Ölçeği (WMS-IV)** testi (veya benzerinin) gerçekleştirilmesi ve Sporcunun bir komut verici talebinin tasdiklenmesi amacıyla kısa bir raporun sunulması gereklidir. Bu gizli rapor, Sporcunun talebini destekleyen bir belge olarak tarafımdan saklanacaktır.

Bu Sporcuya yardımcı olmak için zaman harcadığınızdan dolayı size müteşekkirimiz.

FEI Para At Terbiyesi Sınıflandırıcısı

Lütfen raporunuzun bir kopyasını aşağıdakine gönderin:

**PARA AT TERBİYESİ İÇİN TELAFİ  
EDİCİ YARDIMLAR**

Profile Özel Telafi Edici Yardımlar																		
Profil	Seviye	Ses	Önü ve/veya arkası	Eyer yastığı	Sert (sıkı) dizgin tutuş	2 kamçı	Ayak dizgini	İmekli dizginler	Dizgin bağlama halkası	Kayıştaki halkadan açtırılması	dizginler Kolona bađlı	Kolona bađlı üzengi	Üzengisiz biniş	Elektronik iletişim	İşaret dili kullanımı	Öz anımsatıcılar	İşikli sesli	Komut verici
1-6	I/II	.	.	.	.	.		.			.	.	.					
7	I	.	.	.	.	.		.	.		.	.	.					
8	III	.		.	.	.		.			.	.	.					
9	II	.	.	.	.	.		.			.	.	.					
10a/b	II/III	.	.	.	.	.		.			.	.	.					
11a/b	II/III	.		.	.	.		.			.	.	.					
12a/b	I/II	.		.	.	.		.	.		.	.	.					
13	I	.	.	.	.	.		.	.		.	.	.					
14	III	.		.	.	.		.	.		.	.	.					
15	IV			.	.	.		.	.		.	.	.					
16	V				.	.			.		.	.	.					
17a	III	.		.	.	.					.	.	.					
17b	IV			.	.	.					.	.	.					
18a	III	.		.	.	.					.	.	.					
18b	IV			.	.	.					.	.	.					
19a	IV			.	.	.					.	.	.					
19b	V			.	.	.					.	.	.					
20	V				.	.					.	.	.					
21	IV				.	.	.	.	.	.	.	.	.					
22	V				.	.		.	.	.	.	.	.					
23	V				.	.					.	.	.					
24	V				.	.		.	.		.	.	.					
25	IV				.	.		.	.		.	.	.					
26a	IV				.	.		.	.		.	.	.					
26b	V				.	.		.	.		.	.	.					
27	III	.		.	.	.		.	.		.	.	.					
28	IV			.	.	.		.	.		.	.	.					
31a/b/32	II/III	.		.	.	.		.	.		.	.	.					
36/37a	IV/V				.	.					.	.	.	.	.	.	.	.
38	Geçer siz													.	.			
39	Geçer siz																	
Ana Listede		Evet	Evet	Evet	Evet	Evet	Evet	Evet	Evet	Evet	Evet	Evet	Evet	Ha yır	Evet	Evet	Evet	Evet

Sınıflandırma süreci ve destekleyici medikal dokümantasyon ile belirlenen şekilde

**Standart Telafi Edici Yardımlar**  
\*FEI Sınıflandırma Ana Listesinde listelenmeyecektir  
Sadece baş ile selamlama  
Adi veya hafif süratli  
Eldiven  
Mahmuz  
Eyer-her tipte  
Yumuşak dizgin  
tutuşu  
Derin oturuşlu eyer  
Üzengilerde elastik şeritler  
Kapalı üzengiler  
Manyetik üzengiler  
1 kamçı  
Göğüslük ve/veya kolye  
Tam başlıkta ayrık dizgin  
Dizginlerde elastik parçalar  
Emniyet yeleđi (işşmeli olanlar dahil)  
Düğümlü dizginler

**Standart Dışı Telafi Edici Yardımlar.**  
Bunlar soldaki tabloda tanımlanmamış olan yardımlar veya ekipmandır.  
Bu yardımlara olan ihtiyaç Sınıflandırma süreci ile desteklenmeli ve yardım FEI Telafi Edici Yardımlar Paneli tarafından onaylanmalıdır. FEI web sitesindeki başvuru formuna bakın.  
\*Onaylandıktan sonra FEI Sınıflandırma Ana Listesinde listelenmelidir.

**PARA ATLI ARABA SÜRME İÇİN TELAFİ EDİCİ YARDIMLAR**

Profile Özel Telafi Edici Yardımlar											Standart Telafi Edici Yardımlar
Profil	Atlı Araba Sürme Seviyesi	Asistan tarafından tutulan veya çabuk açılabilen 4-noktalı	Dizgin bağlama halkası	İmekli veya düğümü dizginler	Kırbaç kayışı	Eldivensi z veya adapte edilmiş eldiven	Asistan tarafından tutulan / tutulan kullanılan kırbaç	Asistan tarafından kullanılan fren	Ayak üzerinde veya ayak çukurunda kayış	Asistan tarafından tutulan parmak halkası	<p><b>Tüm Sporcular için izin verilir</b> *FEI Sınıflandırma Ana Listesinde listelenecektir.</p> <p>Asistan tarafından tutulan kucak kayışı Çabuk açılma mekanizmalı kucak kayışı El freni İzi gezmek için motorlu araç (MVWC) Sadece baş ile selam (SWHO)</p>
1	I	•		•	•	•	•	•	•	•	
2	I	•		•	•	•	•	•	•	•	
3	I	•		•	•	•	•	•	•	•	
4	I	•		•	•	•	•	•	•	•	
5	I	•		•	•	•	•	•	•	•	
6	I	•		•	•	•	•	•	•	•	
7	I	•	•	•	•	•	•	•	•	•	
8	II	•		•	•	•		•	•	•	
9	I	•						•	•		
10a	I	•						•	•		
10b	II							•	•		
11a/b	II							•	•		
12a/b	I	•	•	•	•	•	•	•	•	•	
13	I		•	•	•	•	•	•	•	•	
14	I		•	•	•	•	•	•	•	•	
15	II		•	•	•	•	•	•	•	•	
16	II		•	•	•	•	•		•	•	
17a/b	II							•	•		
18a/b	II							•	•		
19a/b	II							•	•		
21	I		•	•	•	•	•			•	
22	II		•	•	•	•	•			•	
24	II		•	•	•	•	•			•	
25	II			•	•	•	•	•			
26a	I			•	•	•	•	•	•		
26b	II			•	•	•	•	•	•		
27	II		•	•	•	•	•	•	•	•	
28	II							•			
31a/b	I		•	•	•	•	•	•	•	•	
32	I		•	•	•	•	•	•	•	•	
Ana Listede		Evet	Evet	Evet	Evet	Evet	Evet	Evet	Evet	Evet	

**Standart Dışı Telafi Edici Yardımlar.**  
Bunlar soldaki tabloda tanımlanmamış olan yardımlar veya ekipmandır. Bu yardımlara olan ihtiyaç Sınıflandırma süreci ile desteklenmeli ve yardım Para Atlı Araba Sürme Çalışma Grubu tarafından onaylanmalıdır.  
\*Onaylandıktan sonra FEI Sınıflandırma Ana Listesinde listelenmelidir.



## **FEI Sınıflandırıcı Davranış Kuralları**

### **1. Genel Prensipler**

1.1. FEI Sınıflandırıcısının görevi Sporcunun Seviyesi ve Seviye Statüsünün belirlenmesinde tarafsız bir değerlendirme yapmaktır. FEI ve Paralimpik Hareket bünyesinde Sınıflandırmanın bütünlüğü he bir Sınıflandırıcının profesyonel davranışlarına ve tutumuna bağlıdır.

1.2. Bu FEI Sınıflandırıcı Davranış Kurallarına ilaveten, tüm FEI Sınıflandırma Personeli aşağıdakilere de her zaman uymalıdır:

- FEI Görevlileri Davranış Kuralları.
- IPC Etik Kuralları, IPC Sporcu Sınıflandırma Kuralları, IPC Sınıflandırıcı Personel ve Eğitim için Uluslararası Standart dahil ancak bunlarla sınırlı olmamak üzere tüm geçerli Uluslararası Paralimpik Komitesi (IPC) kuralları.
- FEI Sınıflandırma kuralları.
- Para Binicilik sporcu ile ilgili FEI Kuralları ve Yönetmelikleri.

### **2. FEI Sınıflandırıcısının FEI Sınıflandırıcı Davranış Kurallarına Uyumu**

2.1. FEI Sınıflandırıcıları Sporcular ve Sporcu Destek Personeline değer vermeli ve saygı duymalıdır.

- Sporcular ve Sporcu Destek Personeline saygı duymalı ve sınıflandırma süreci boyunca kendilerine nazik bir şekilde davranıldığından emin olmalıdır.
- Sporcuların bilgilerinin gizliliğini korumalı ve Sporcuların haysiyetine saygı duymalıdır. Bu açıdan Uluslararası Sınıflandırma Verilerinin Korunması Standardına uymalıdır.
- Sporculara anlayış, sabır ve haysiyetle davranmalıdır.
- Görevlerini saygıyla, yetkin bir şekilde, tutarlı olarak ve takım veya ulusal kökenlerine bakılmaksızın tüm Sporcular için tarafsız olarak yerine getirmelidir.
- Sporcular ve Sporcu Destek Personeli ile FEI Sınıflandırma kuralları uyarınca tartışma ve etkileşime açık olmalıdır.

2.2. FEI Sınıflandırıcıları FEI Sınıflandırma kurallarına uymalıdır.

- Kendi ülkelerinde görev yapmak için kalifikasyonları, tescilleri /sertifikasyonları / yetkilerini; ve eğitim ve sertifikasyon başvurusu yaparken ve müsabakalarda sınıflandırma görevlerini kabul ederken kapasitelerini doğru ve dürüst bir şekilde beyan etmelidirler.
- FEI Sınıflandırma kurallarının teorik ve pratik yönlerini anlamalı ve bunların Sporcular ile Sporcu Destek Personeli tarafından yaygın bir şekilde bilinmesi ve anlaşılması için ellerinden gelen çabayı göstermelidirler.
- Spor Talimatları ve Sınıflandırma Kurallarını incelemek, daha az deneyimli sınıflandırıcılar için mentorluk yapmak ve stajyer sınıflandırıcıları geliştirmek suretiyle sürekli olarak kendilerini geliştirmeye çalışmalıdırlar.
- Tüm Sporcular için Seviye ve Seviye Statüsünün belirlenmesinde tarafsız değerlendiriciler olarak görev yapmalıdırlar.
- Herhangi bir takım, Sporcu veya Sporcu Destek Personeli ile, aksi taktirde fiili, algılanan veya olası bir Çıkar Çalışması oluşturacak olan, tüm ilişkileri açıklamalıdırlar.
- FEI, takdir yetkisi tamamen kendisine ait olmak üzere, bir Sınıflandırıcı için fiili, algılanan veya olası bir Çıkar Çalışmasının bulunup bulunmadığını belirleme hakkına sahiptir.
- Avantaj veya fayda sağlamak için yetkilerini suistimal etmemelidirler.
- Sporcu Değerlendirilmesinin yapılmasında gerekli görevler için fiziksel ve zihinsel bir form seviyesinde olmalıdırlar.
- Sınıflandırma görevleri ve ilgili sorumlulukları alkol veya yasadışı maddelerin etkisi altında iken yerine getirmemelidirler.
- Bir Müsabakada Sınıflandırma Personeli olarak görevleri ile çatışan başka herhangi bir görev veya sorumluluğu üstlenmemelidirler.



Bu el kitabında yapılan deęişikliklerin özeti:

<b>Tarih</b>	<b>Deęişiklik</b>
<u>Nisan 2017</u>	Profil 7 ve Profil 13 için gövde puanlarındaki bir hata düzeltilmiştir.
<u>Ocak 2022</u>	Belirlenmiş Profillere basamaklı dizginler eklenmiştir.
<u>Ocak 2024</u>	Test pozisyonlarının açıklamaları deęiştirilmiştir. İlgili Profillere Cırtlı bacak kayışları eklenmiştir.







